

# 第50回 鶴見緑地初心者・第38回B級ダブルステニス大会

主催：大阪市テニス協会  
会場：鶴見緑地公園庭球場  
期日：平成29年5月13日(土)・14日(日) \*雨天中止

## 記録

### 試合規定

1. 試合は全試合16チームのワンブロックによるトーナメント。  
全試合、5ゲーム先取、ノーアドバンテージ。  
各クラス コンソレーション有り。各クラス共5ゲーム先取、ノーアドバンテージ。
2. 審判はセルフジャッジとします。
3. 試合前のウォーミングアップはサーブ4本のみとします。
4. 集合時間：下記参照のこと。集合時間に遅れた場合は本選での試合はできません
5. ボールはダンロップ St.Jamesを使用します。
6. 服装は清潔で礼儀正しい習慣的に認められているテニスウェアとします。  
テニスシューズを使用してください。マスクをしてプレイしたい方は医師の診断書提出のこと。
7. ルールはJTAルールに従います。
8. ケガなどの応急措置は主催者側で行いますが、その後の責任は負いません。
9. 天候その他の理由により、本大会の開催要項を変更する場合があります。

### 雨天の問い合わせ先：

9:00スタートのチームは現地集合のこと。

但し、状況判断して9:00前に当協会のフェイスブック・ツイッターに情報掲載予定

雨天の場合の大会電話 (9:00以降にお願いします)

(前日・早朝の問い合わせには対応不可です。事務局含む。)

090-3846-3012

西井まで

080-3105-8397

坂井まで

### 試合日程

集合時間	グループ		グループ
<u>5月13日(土)</u>		<u>5月14日(日)</u>	
8:45 初級女子	A B C	8:45 初級女子	E F G
10:00 初級女子	D	10:00 初級女子	H
10:00 初心女子	全12組	10:00 女子B級	全9組
12:00 女子B級	全16組	12:00 初級男子	D E
12:00 初級男子	A	13:30 初級男子	F G
13:30 初級男子	B C	15:00 男子B級	全16組
15:00 男子B級	全10組		

### 大会役員

大会会長 西井幸紀雄  
大会副会長 津下暢男 荒木恒夫 坂井幸司  
大会委員長 鈴木隆夫  
大会委員 大阪市テニス協会理事一同  
ディレクター 倉橋幸弘  
レフェリー 数野容子  
アシスタントレフェリー 高木孝子 山本厚子

エントリーフィーは当日持参のこと。1チーム ¥3,000

登録・未登録 チーム 3,500

未登録チーム ¥4,000

当日、ペア1名の変更は可。ペアごとの変更は不可。

ドロー作成後のキャンセルはエントリーフィーの支払い義務が生じます。

1試合成立後のエントリーフィーの返金は有りません。

円滑な大会運営のため、出席時間厳守。控えチームの選手の方は必ずコートサイドに待機のこと

落選通知は前もって送付しません 記載していなければ落選です。

落選状況(1チームのみのエントリーが、必ず当選するというシステムになっておりません。)

女子B級 13日 32組→16組 (16組落選)、14日 9組 (落選無)

初心女子 13日 登録11、未登録1 (落選無)

初級女子 13日 登録 61組、登録・未登録 1組 (落選無)

初級女子 14日 登録 62組、登録・未登録 2組 (落選無)

男子B級 13日 10組 (落選無) 14日 22組→16組 (6組落選)

初心男子 14日 7組 (8組集まらず、試合不成立、初級に入れて抽選)

初級男子 13日 登録42組、登録・未登録 1、未登録 1 (落選無)

初級男子 14日 登録 78組→64組、登録・未登録 2、(16組落選)

\* B級今回要項に(D)表示のお願いの記載もれで一括抽選となりました。

\* キャンセル出た場合は順次こちらから連絡させていただきます。

# 13日B級女子

1R                      2R                      SF                      F

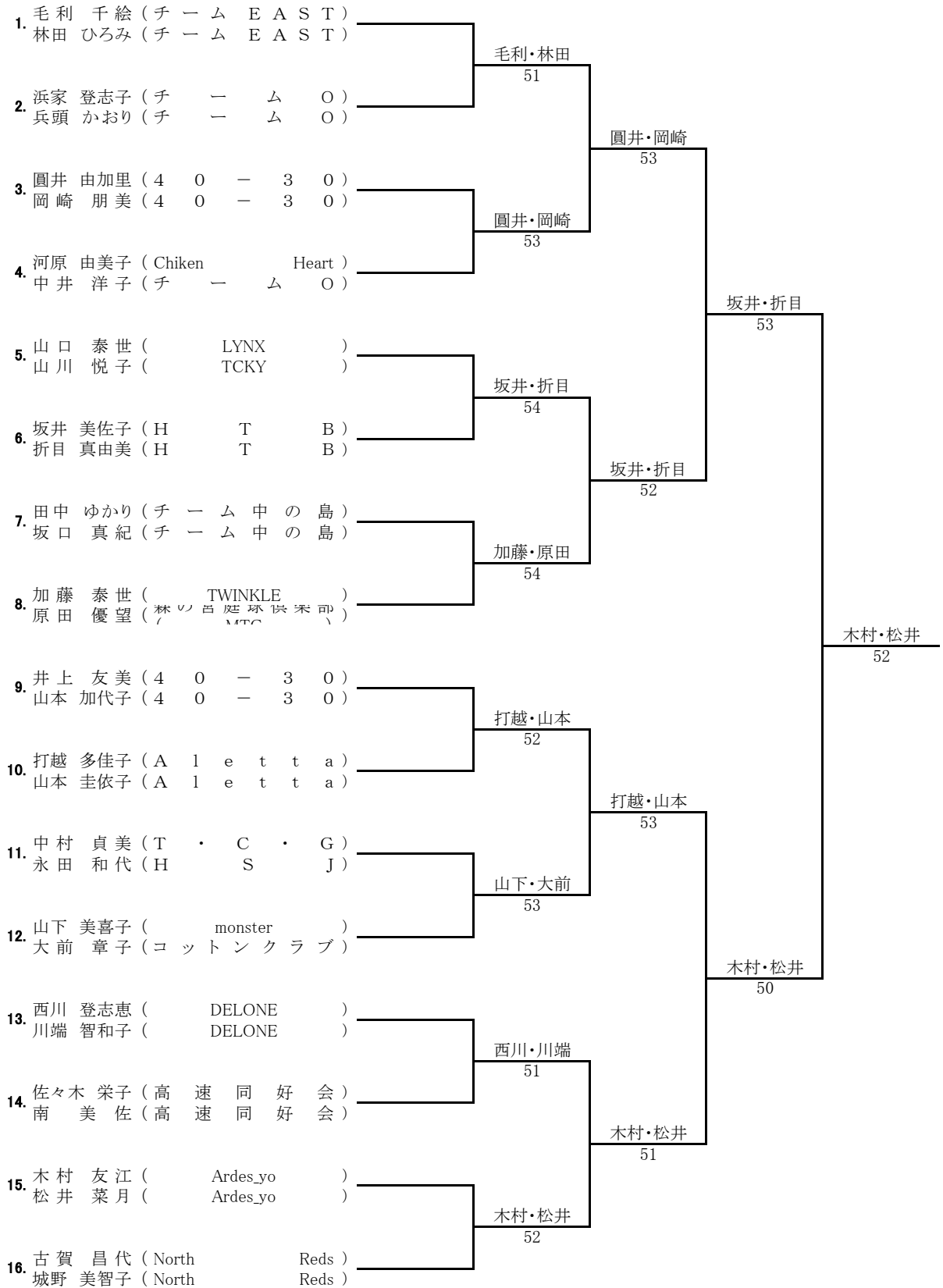

# 14日B級女子

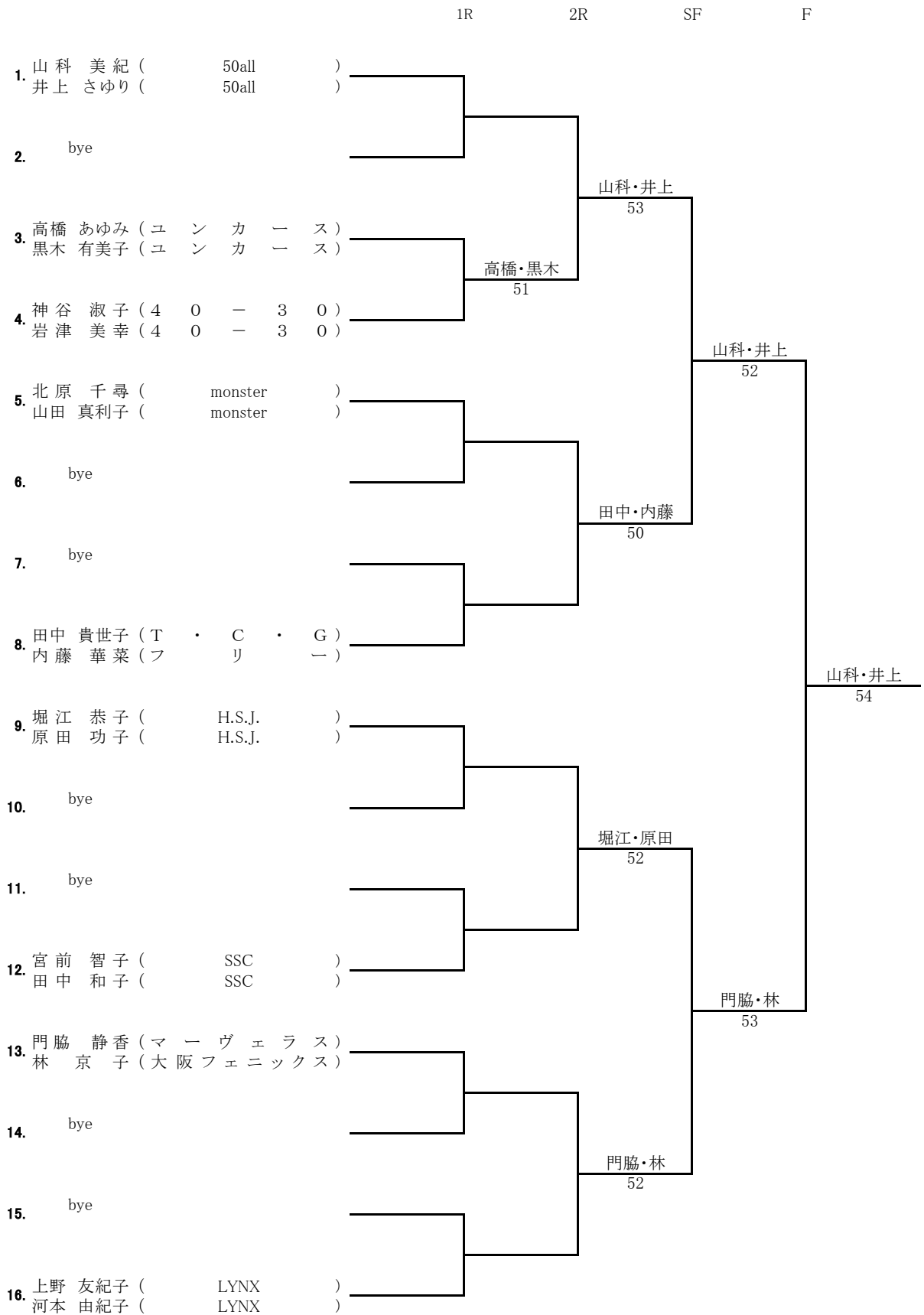

# 13日初級女子リドロー

## Aブロック

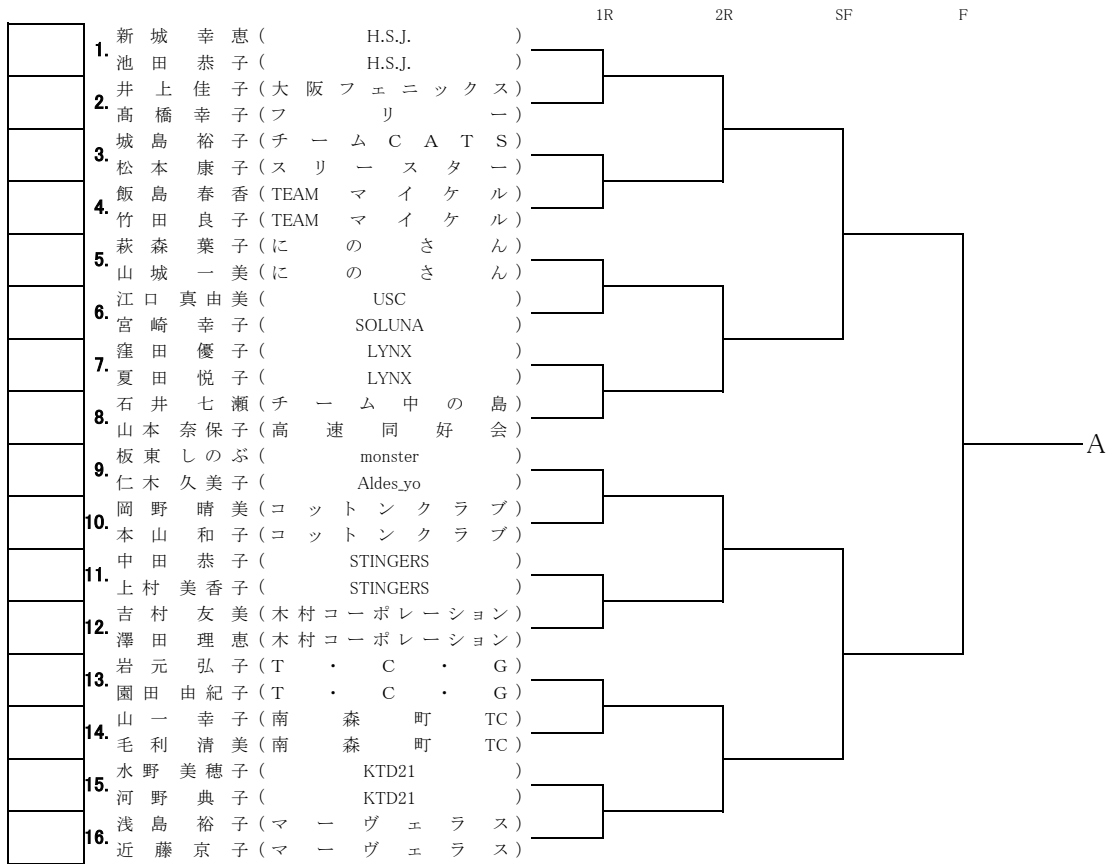

## Bブロック

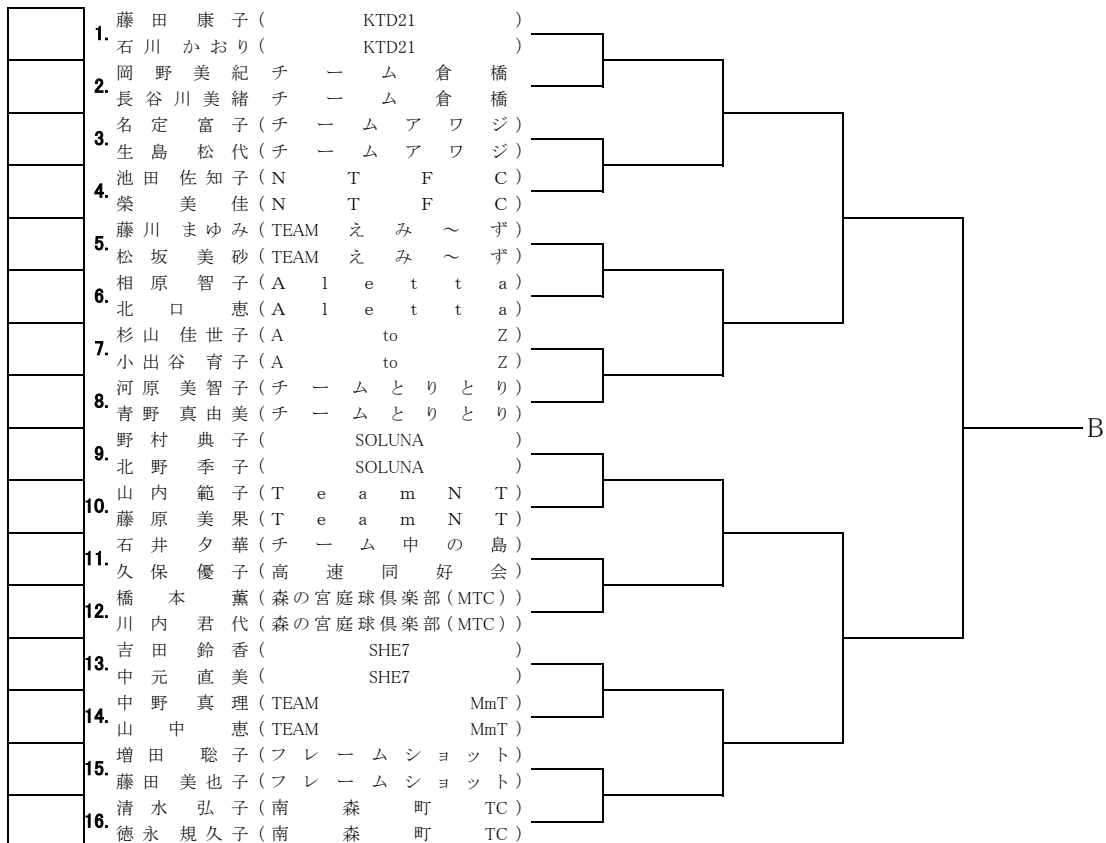

## Cブロック

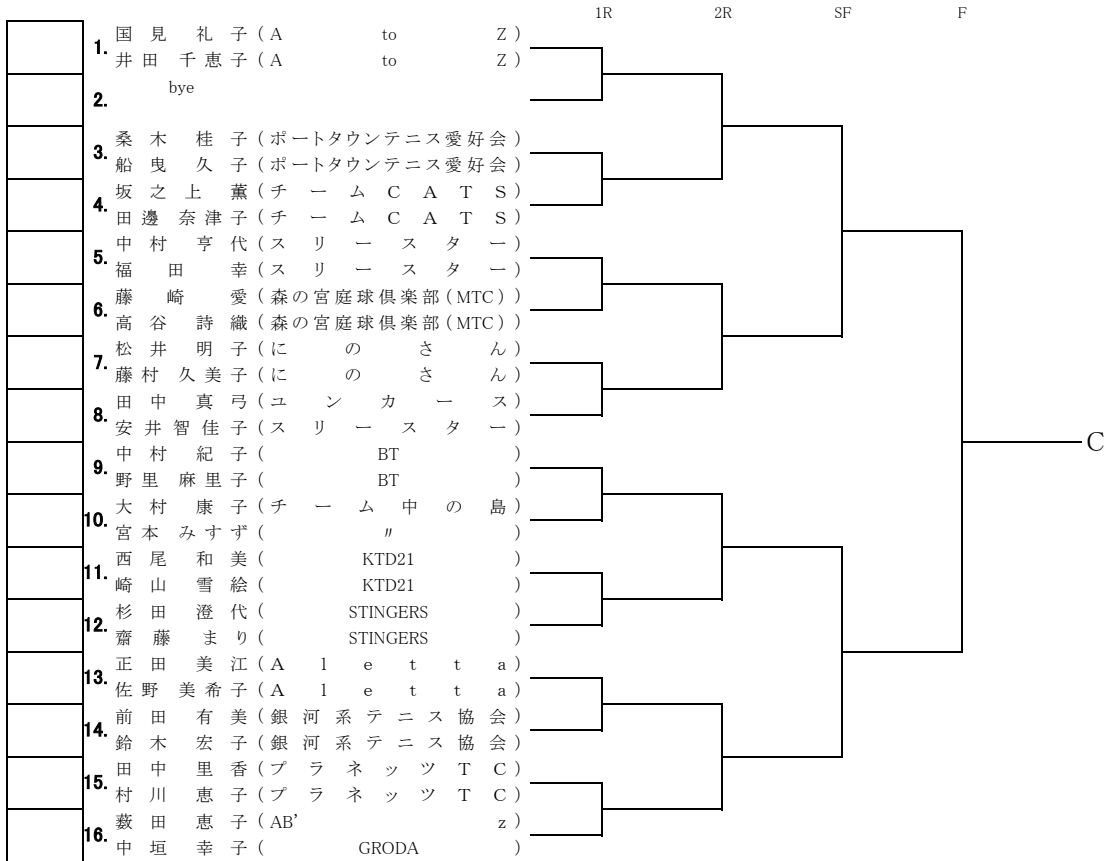

## Dブロック

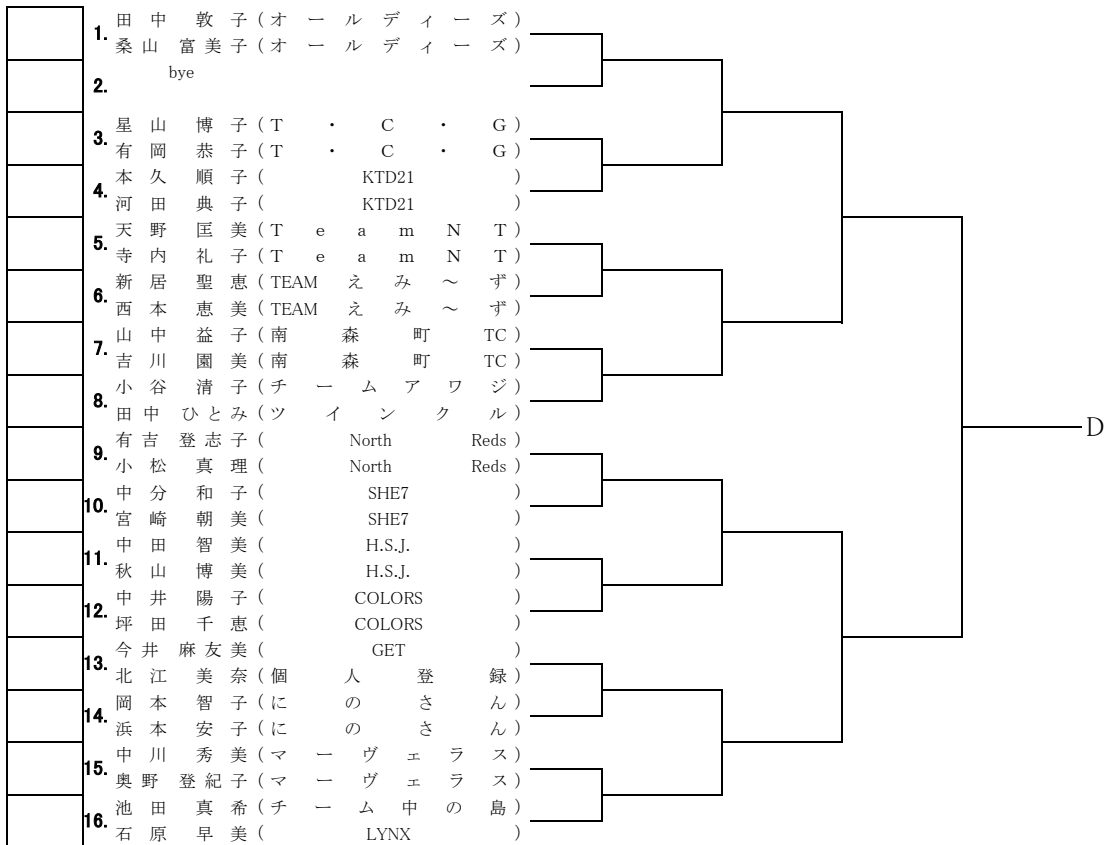

# 14日初級女子

## Eブロック

	1R	2R	SF	F
1	1. 大林那智子 (BT)			
	2. 大川村亜矢子 (BT)	矢田・古澤		
2	3. 矢田有加 (SAT-A48)	52	池田・宮本	
	4. 古澤裕子 (SAT-A48)			
16	5. 池田直美 (ブラネッツTC)		53	
	6. 宮本しのぶ (ブラネッツTC)	池田・宮本		
1	7. 岩田伸子 (コットンクラブ)	50		池田・宮本
	8. 津野久美子 (コットンクラブ)			
1	9. 秋末けい子 (チームCATS)			50
	10. 能田昌子 (チームCATS)	谷口・杉井		
4	11. 谷口智恵 (H.S.J.)	53	谷口・杉井	
	12. 杉井としえ (H.S.J.)			
1	13. 辻美幸 (HTB)		51	
	14. 松井純子 (HTB)	多方・中嶋		
2	15. 多方由美子 (森の宮庭球倶楽部(MTC))	50		
	16. 中嶋由美子 (森の宮庭球倶楽部(MTC))			池田・宮本
2	17. 湯谷知子 (KTD21)			52
	18. 吉田令子 (KTD21)	湯谷・吉田		
1	19. 柳川功子 (TEAMマイケル)	53	井村・尾田	
	20. 吉安貴子 (TEAMマイケル)			
8	21. 井村章子 (NTFC)		54	
	22. 尾田幸絵 (NTFC)	井村・尾田		
1	23. 秋葉妙子 (LYNX)	52		井村・尾田
	24. 西村純子 (LYNX)			
4	25. 西村久美子 (Very.T.C)			53
	26. 白潟佐登美 (Very.T.C)	西村・白潟		
1	27. 有田昌子 (SSC)	53	西村・白潟	
	28. 原岡聡美 (GRODA)			
1	29. 今北結花 (チームLED)		52	
	30. 茶木悠紀子 (チームLED)	仲・後藤		
2	31. 仲壽子 (DELONE)	51		
	32. 後藤真砂 (DELONE)			

## Fブロック

2	1. 濱中由美子 (銀河系テニス協会)			
	2. 勝見直子 (銀河系テニス協会)	濱中・勝見		
1	3. 大垣美幸 (コットンクラブ)	54	船田・石田	
	4. 永井俊史子 (コットンクラブ)			
1	5. 中村千歳 (南森町TC)		50	
	6. 小林啓子 (南森町TC)	船田・石田		
4	7. 船田香織 (50all)	50		宮川・松元
	8. 石田ゆかり (50all)			
1	9. 西村正子 (にのさん)			52
	10. 黒宮恵子 (にのさん)	奥邨・堅田		
2	11. 奥邨雅子 (GET)	50	宮川・松元	
	12. 堅田真由美 (GET)			
16	13. 宮川友紀 (ユニカース)		52	
	14. 松元陽子 (ユニカース)	宮川・松元		
1	15. 紀涼子 (イワキTC)	50		宮川・松元
	16. 村上千代 (イワキTC)			
1	17. 山下頼子 (monster)			53
	18. 中川まゆみ (monster)	松本・濱田		
2	19. 松本文絵 (AleTTa)	53	水浦・藤田	
	20. 濱田真奈 (AleTTa)			
1	21. 矢野あゆみ (森の宮庭球倶楽部(MTC))		51	
	22. 横倉江美子 (森の宮庭球倶楽部(MTC))	水浦・藤田		
8	23. 水浦恵子 (チーム上原)	51		水浦・藤田
	24. 藤田智子 (チーム上原)			
1	25. 植田真紀子 (T.C.G)			50
	26. 息野裕子 (T.C.G)	大谷・宮地		
4	27. 大谷晃代 (木村コーポレーション)	53	大谷・宮地	
	28. 宮地陽子 (木村コーポレーション)			
2	29. 中川三枝子 (SSC)		52	
	30. 坂田優子 (SSC)	中川・坂田		
1	31. 大井瞳 (40-30)	51		
	32. 奥圭子 (コットンクラブ)			

## Gブロック

			1R	2R	SF	F
2	1.	井戸川 裕美子 (ユニカーズ)		井戸田・辻川		
1	2.	岸本 康恵 (のささん)		51		
4	3.	森谷 益代 (のささん)			大石・清水	
1	4.	大石 智子 (フリー)		大石・清水	51	
2	5.	清水 早由里 (HTB)		51		
1	6.	国分 露子 (マーヴェラス)				関口・吉村
2	7.	市原 静 (マーヴェラス)				50
1	8.	佐野 真由美 (ブラネッツTC)		佐野・三島		
8	9.	三島 直美 (ブラネッツTC)		50		
1	10.	西村 真由美 (エムズ)			関口・吉村	
1	11.	尾崎 裕子 (エムズ)			52	
1	12.	関口 順子 (50all)		関口・吉村		
1	13.	吉村 恵利 (50all)		52		
1	14.	辻妃 美子 (南森町TC)				瀬尾・坂東
1	15.	北村 佳代 (南森町TC)			53	
1	16.	青美 智子 (Very.T.C)		瀬尾・坂東		
16	17.	西菌 知加 (Very.T.C)		53		
1	18.	瀬尾 祐子 (森の宮庭球倶楽部(MTC))			瀬尾・坂東	
1	19.	坂東 敦子 (森の宮庭球倶楽部(MTC))			51	
1	20.	榊 美代子 (コットンクラブ)		小池・櫻井		
2	21.	瀧田 和子 (コットンクラブ)		50		
1	22.	小池 早苗 (SSC)				瀬尾・坂東
1	23.	櫻井 真由美 (フリー)			52	
1	24.	宇治 瑛子 (チムLED)		猪上・川本		
2	25.	久保 幸恵 (チムLED)		51		
2	26.	猪上 繁代 (チムO)				中村・縄田
4	27.	川本 淑子 (チムO)			53	
1	28.	中村 珠子 (大阪フェニックス)		中村・縄田		
1	29.	縄田 純子 (大阪フェニックス)		51		
1	30.	鈴木 雅美 (SOLUNA)				
1	31.	東野 恵 (SOLUNA)				

## Hブロック

2	1.	赤松 久理子 (H.S.J.)		赤松・太田		
1	2.	太田 久美子 (H.S.J.)		54		
1	3.	河合 美鶴 (南森町TC)			大森・西多	
1	4.	倉谷 景子 (南森町TC)			54	
4	5.	植田 美智子 (オルディーズ)		大森・西多		
16	6.	小林 初美 (オルディーズ)		50		
1	7.	大森 悦子 (SAT-A48)				北村・長谷部
2	8.	西多 愛子 (SAT-A48)				52
1	9.	北村 幸子 (50all)		北村・長谷部		
1	10.	長谷部 葉子 (50all)		51		
2	11.	田畑 典子 (T.C.G)			北村・長谷部	
1	12.	川村 唯 (T.C.G)			51	
2	13.	杉原 昌子 (Very.T.C)		杉原・小倉		
1	14.	小倉 紀子 (Very.T.C)		52		
1	15.	橋村 ちゆき (コットンクラブ)				北村・長谷部
1	16.	松本 芳子 (NTFC)			53	
2	17.	寺西 由樹 (NTFC)		柴田・松本		
8	18.	柴田 直子 (AtoZ)		51		
1	19.	松本 恵子 (TEAMNT)			山田・吉本	
1	20.	山本 加代子 (ベルリーガルTC)			50	
1	21.	吉本 陽子 (ベルリーガルTC)		山田・吉本		
1	22.	増田 陽子 (森の宮庭球倶楽部(MTC))		51		
1	23.	大野 未佐子 (森の宮庭球倶楽部(MTC))				山田・吉本
4	24.	福田 まゆみ (のささん)		緒方・畠山		
2	25.	牧野 恵子 (のささん)		54		
1	26.	方 弥栄子 (monster)				緒方・畠山
1	27.	嶋山 香織 (monster)			50	
1	28.	面代 純子 (COLORS)		面代・仙頭		
1	29.	仙頭 敬子 (COLORS)		50		
1	30.	浅田 美代子 (HTB)				
1	31.	竹内 里美 (HTB)				

# 13日初心女子 リドロー

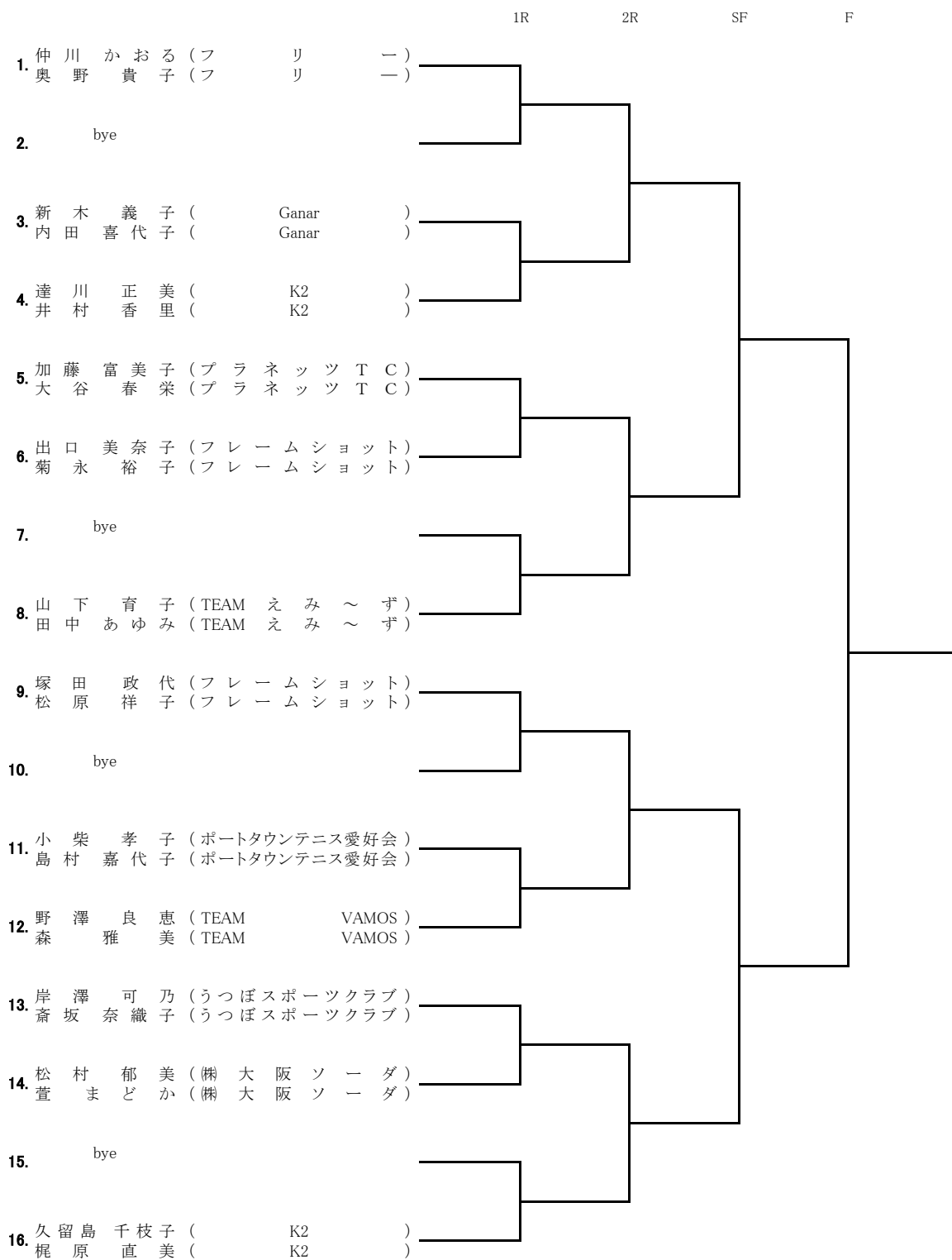



# 13日B級男子リドロー

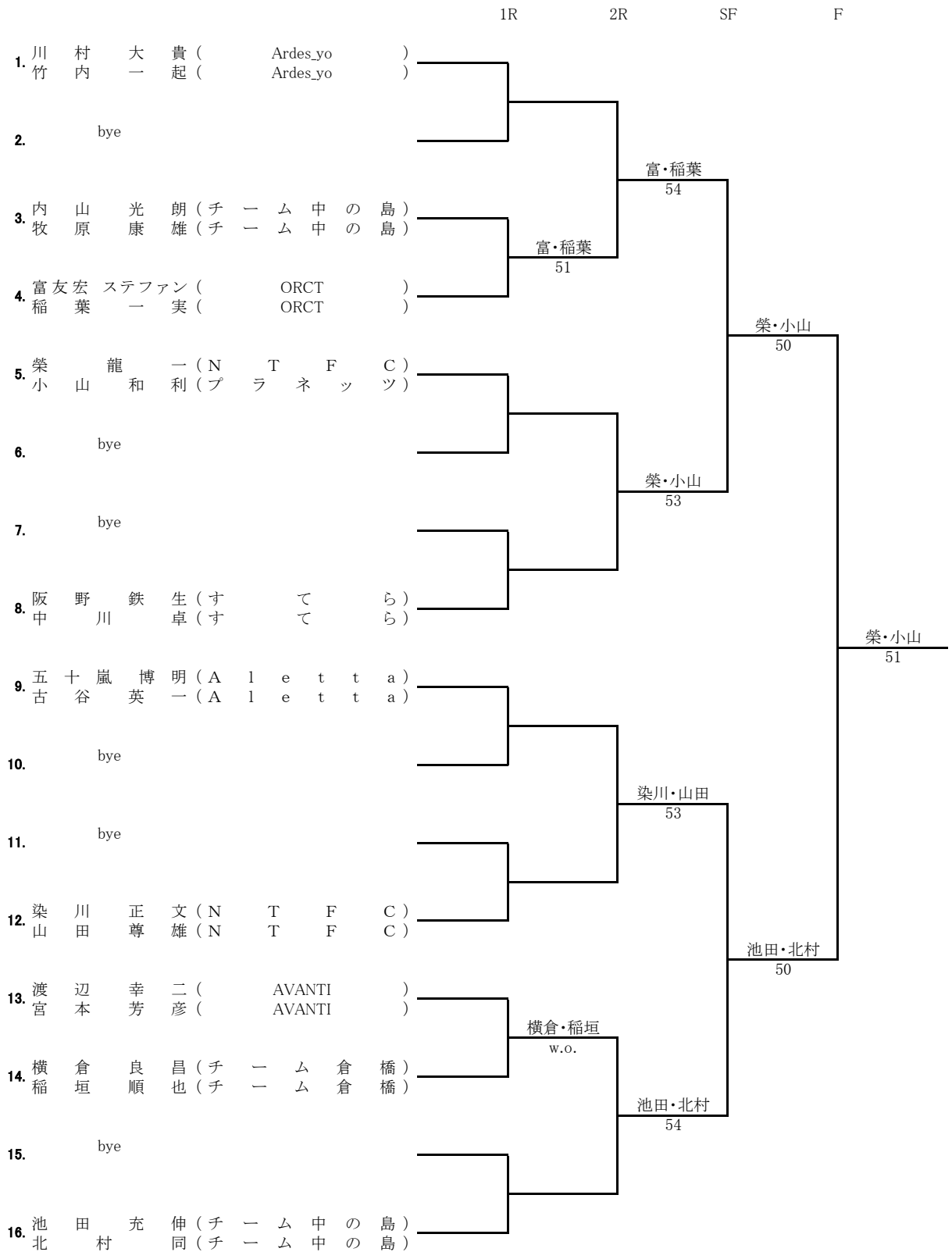

# 14日B級男子

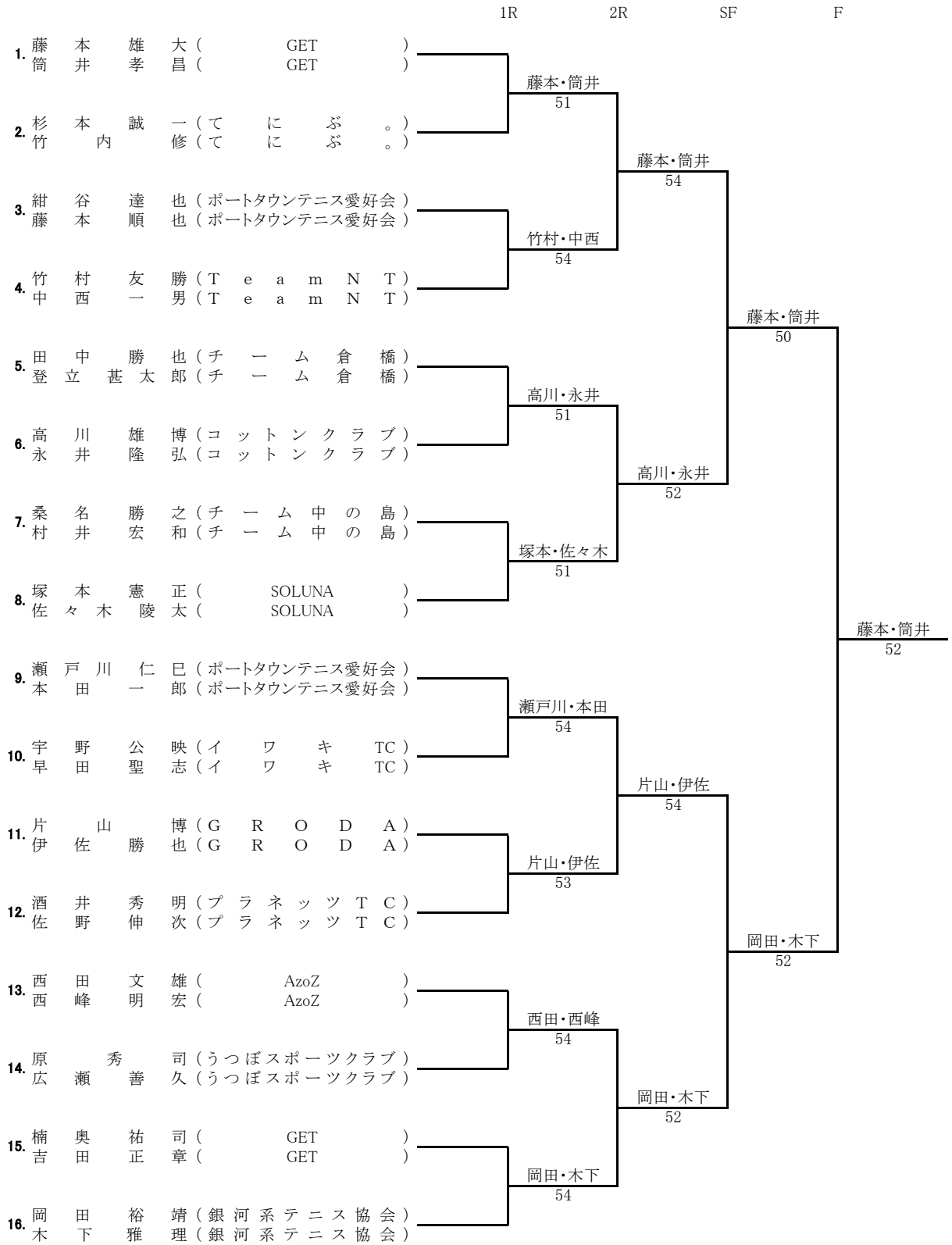

# 13日初級男子

## Aブロック

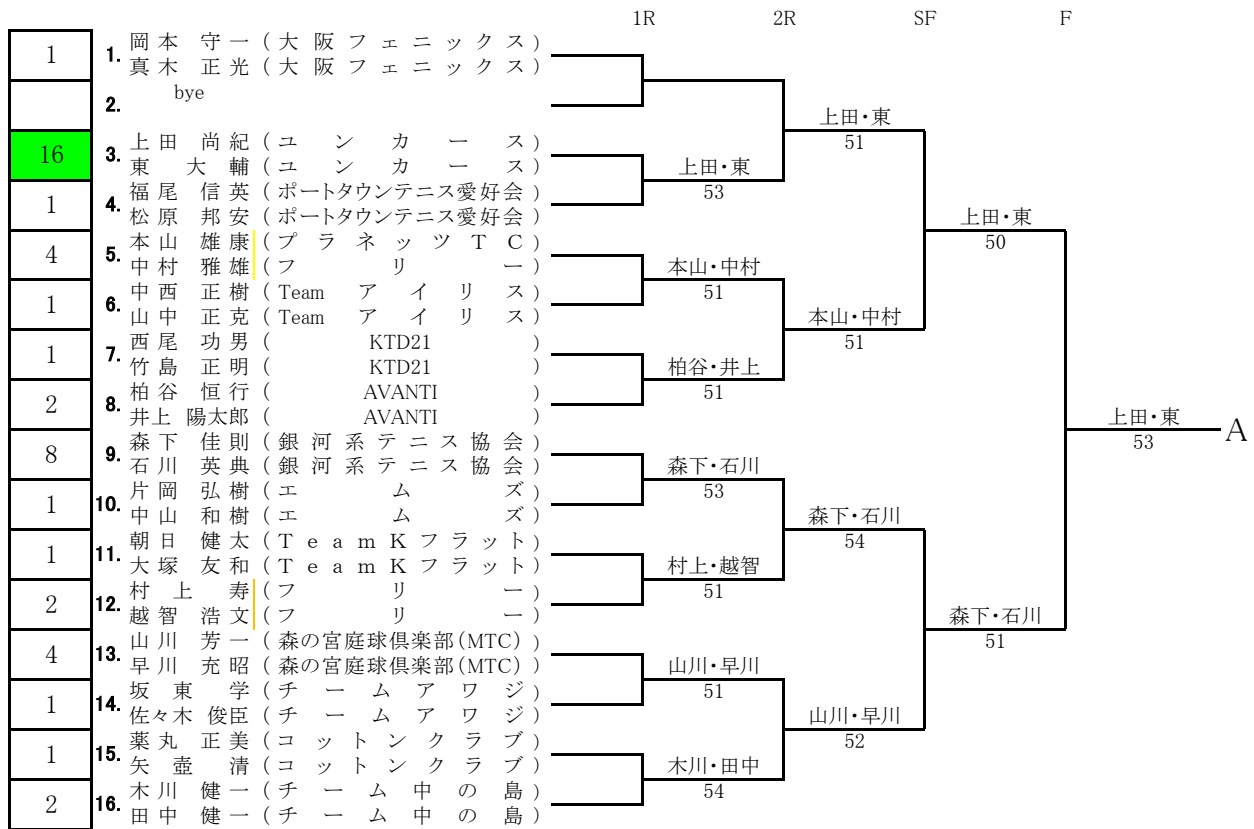

## Bブロック

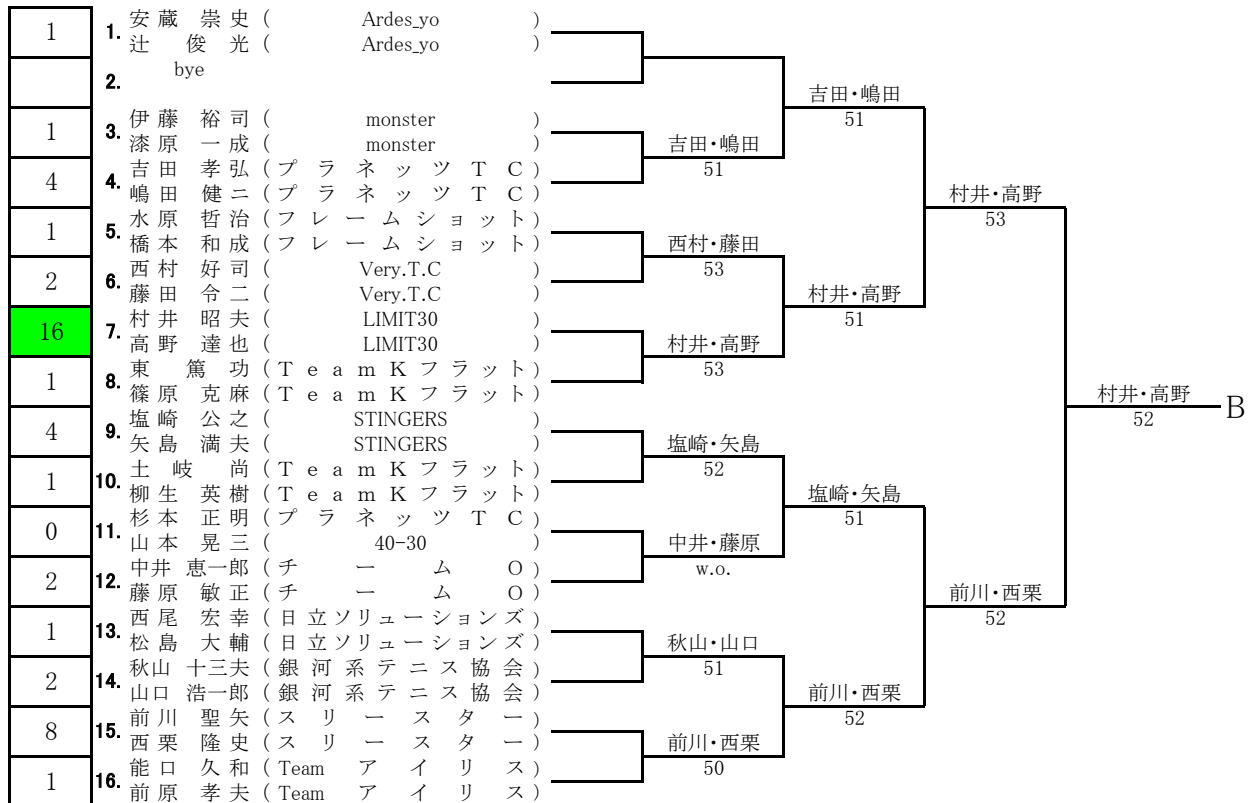

# Cブロック

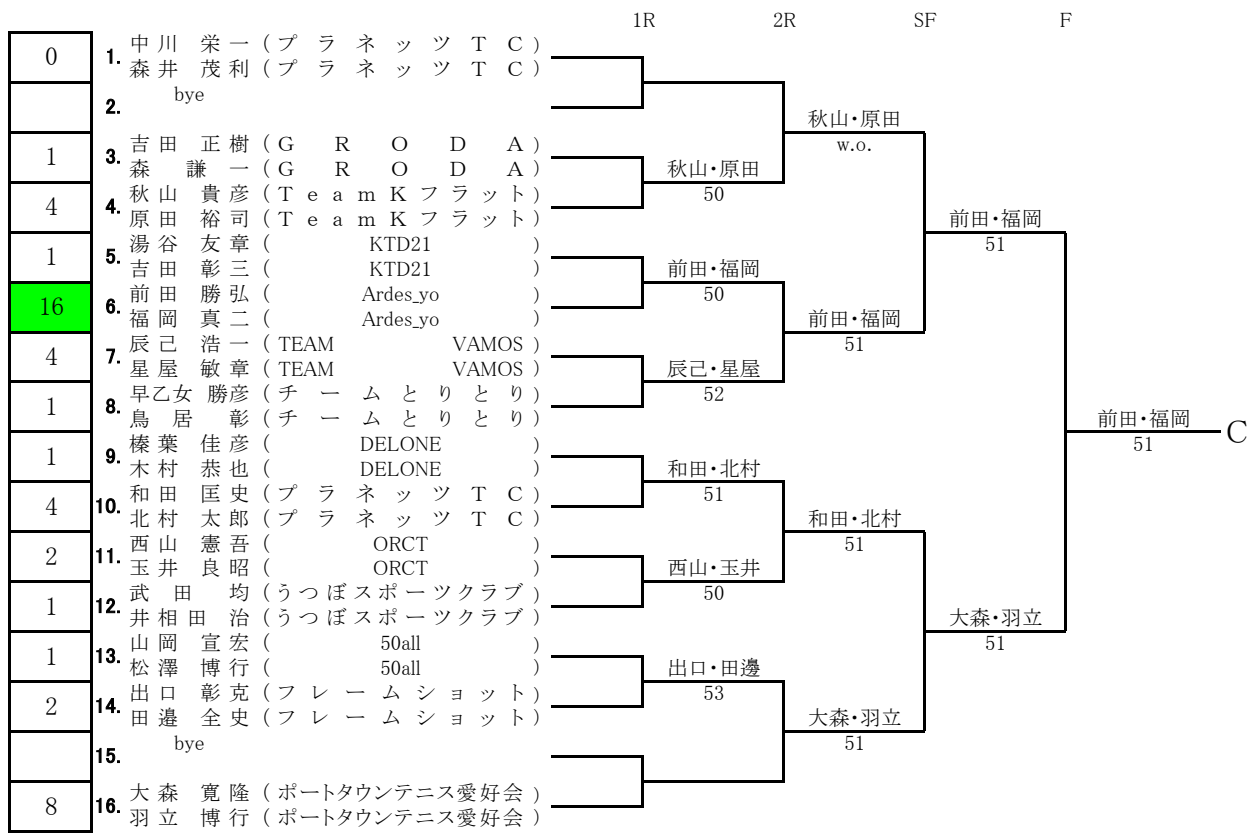

# 14日初級男子

## Dブロック

			1R	2R	SF	F
1	1. 仲 敏 男 ( DELONE )					
	後 藤 善 徳 ( DELONE )					
4	2. 佐野 博 俊 ( A l e t t a )			佐野・阪井		
	阪井 将 浩 ( A l e t t a )			50		
2	3. 松 下 寿 夫 ( SOLUNA )				52	
	阿 川 徹 ( チ ム LED )			松下・阿川		
1	4. 岡 山 義 一 ( T ・ C ・ G )					
	那 須 敬 ( T ・ C ・ G )			50		
2	5. 富 澤 俊 雅 ( 50all )					
	大 谷 寿 孝 ( 50all )			富澤・大谷		
1	6. 森 本 啓 之 ( Team ア イ リ ス )					
	佐 藤 築 ( Team ア イ リ ス )			52		
16	7. 有 留 章 ( て に ぶ 。 )					
	庄 林 真 吾 ( て に ぶ 。 )			有留・庄林		
1	8. 渡 辺 耕 次 ( N T F C )					
	辰 巳 優 起 ( N T F C )			52		
1	9. 曾 我 正 興 ( TEAM VAMOS )					
	多 田 浩 志 ( TEAM VAMOS )			竹内・田村		
2	10. 竹 内 修 ( AN シ ョ ッ ト )					
	田 村 哲 也 ( AN シ ョ ッ ト )			54		
4	11. 宮 崎 雅 之 ( TCKY )					
	本 田 昭 洋 ( TCKY )			宮崎・本田		
1	12. 徳 光 信 亮 ( 木 村 コ ー ポ レ ー シ ョ ン )					
	木 村 宏 治 ( 木 村 コ ー ポ レ ー シ ョ ン )			53		
1	13. 浦 中 正 路 ( BT )					
	宮 高 太 一 ( BT )			奥田・高岡		
2	14. 奥 田 憲 裕 ( S S C )					
	高 岡 恒 夫 ( S S C )			51		
1	15. 城 英 夫 ( う つ ぼ ス ポ ー ツ ク ラ ブ )					
	岩 崎 泰 宏 ( う つ ぼ ス ポ ー ツ ク ラ ブ )			藤森・岡田		
8	16. 藤 森 直 由 ( FTJ )					
	岡 田 貴 浩 ( FTJ )			51		

有留・庄林 54  
有留・庄林 51  
有留・庄林 51  
有留・庄林 51  
宮崎・本田 53  
藤森・岡田 52  
藤森・岡田 50  
藤森・岡田 51

有留・庄林 D  
51

## Eブロック

2	1. 川 崎 康 司 ( Very.T.C )					
	佐野 耕一 ( Very.T.C )			川崎・佐野		
1	2. 片 上 啓 和 ( チ ム LED )					
	山 根 正 誉 ( チ ム LED )			52		
1	3. 堀 越 敬 之 ( TEAM マ イ ケ ル )					
	堀 越 竣 介 ( TEAM マ イ ケ ル )			浜野・上地		
4	4. 浜 野 亮 太 ( フ )					
	上 地 教 太 ( SSITC ( ソ フ ト ウ ェ ア ・ サ ー ビ ス テ ン ス ク ラ ) )			52		
8	5. 森 成 茂 ( 南 森 町 TC )					
	中 弘 ( 南 森 町 TC )			森・中		
1	6. 石 田 克 己 ( 50all )					
	山 科 隆 伸 ( 50all )			50		
2	7. 今 村 潤 三 ( コ ッ ト ン ク ラ ブ )					
	榊 英 憲 ( コ ッ ト ン ク ラ ブ )			今村・榊		
1	8. 小 森 滋 ( ポ ー ト タ ウ ン テ ニ ス 愛 好 会 )					
	長 森 純 一 ( ポ ー ト タ ウ ン テ ニ ス 愛 好 会 )			53		
1	9. 池 野 勝 三 ( チ ー ム と り と り )					
	高 見 正 人 ( チ ー ム と り と り )			遠矢・張本		
4	10. 遠 矢 博 一 ( H.S.J. )					
	張 本 道 春 ( H.S.J. )			54		
2	11. 藤 永 慎 一 郎 ( て に ぶ 。 )					
	横 畠 翔 太 ( て に ぶ 。 )			藤永・横畠		
1	12. 野 口 勝 弘 ( チ ー ム C A T S )					
	土 井 和 仁 ( チ ー ム C A T S )			50		
2	13. 島 村 錦 一 ( Ganar )					
	柴 田 敏 弘 ( Ganar )			島村・柴田		
1	14. 岩 井 一 博 ( う つ ぼ ス ポ ー ツ ク ラ ブ )					
	阪 井 直 也 ( う つ ぼ ス ポ ー ツ ク ラ ブ )			52		
1	15. 金 光 幸 治 ( monster )					
	合 田 慎 二 ( monster )			宮國・中川		
16	16. 宮 國 和 紀 ( S S C )					
	中 川 信 広 ( S S C )			52		

浜野・上地 51  
森・中 53  
森・中 50  
森・中 52  
今村・榊 53  
遠矢・張本 54  
藤永・横畠 52  
宮國・中川 52  
宮國・中川 51

宮國・中川 E  
53

## Fブロック

			1R	2R	SF	F
16	1.	品川直樹 (てにぶ。)		品川・山尾		
	山尾政博 (てにぶ。)			52		
1	2.	吉川智史 (SAT-A48)		品川・山尾		
	清水督浩 (SAT-A48)			54		
2	3.	松尾竜一 (日立ソリューションズ)		松尾・蜷川		
	蜷川・(フリ)			50		
1	4.	葉山恒生 (50all)		品川・山尾		
	深港太一 (50all)			52		
1	5.	松岡成浩 (スリースター)		岡本・武田		
	大国谷浩二 (スリースター)			53		
4	6.	岡本健一 (GET)		岡本・武田		
	武田真一 (GET)			52		
1	7.	内田裕 (Ganar)		門脇・長廻		
	齋藤一芳 (Ganar)			51		
2	8.	門脇久雄 (コットンクラブ)		品川・山尾		
	長廻暢 (コットンクラブ)			53		F
1	9.	内橋慎一 (BT)		多田・中井		
	濱田哲生 (BT)			54		
2	10.	多田武史 (T.C.G)		大西・岡田		
	中井智博 (T.C.G)			51		
1	11.	青山吉和 (木村コーポレーション)		大西・岡田		
	西尾正臣 (木村コーポレーション)			51		
8	12.	大西純和 (銀河系テニス協会)		大西・岡田		
	岡田慶一 (銀河系テニス協会)			53		
1	13.	刈田秀明 (ANシヨット)		土肥・三枝		
	辺武 (ANシヨット)			54		
2	14.	土肥邦裕 (Very.T.C)		廣瀬・池田		
	三枝幸一 (Very.T.C)			50		
1	15.	藤田弘幸 (フレームシヨット)		廣瀬・池田		
	岡田光平 (フレームシヨット)			51		
4	16.	廣瀬徹 (森の宮庭球倶楽部(MTC))		池田茂 (森の宮庭球倶楽部(MTC))		

## Gブロック

1	1.	上田努 (50all)		板金・大河内		
	加護恵久 (50all)			50		
4	2.	板金宏樹 (North Reds)		板金・大河内		
	大河内伸幸 (North Reds)			54		
2	3.	東吉郎 (南森町TC)		東・江本		
	江本晶 (南森町TC)			51		
1	4.	藤井祥平 (STINGERS)		前田・淵本		
	都築輝孝 (STINGERS)			5		
8	5.	前田裕之 (木村コーポレーション)		前田・淵本		
	淵本英志 (木村コーポレーション)			51		
1	6.	江口敏夫 (BT)		前田・淵本		
	山口誠司 (BT)			52		
1	7.	砂子領一 (チム倉橋)		木本・堀		
	長島隆 (チム倉橋)			53		
2	8.	木本憲雄 (H.S.J.)		石堂・金森		
	堀俊彦 (H.S.J.)			52		
4	9.	石堂充彦 (TEAMマイケル)		石堂・金森		
	金森哲也 (TEAMマイケル)			50		
1	10.	岡本力 (TEAM VAMOS)		安野・竹村		
	橋本尚志 (TEAM VAMOS)			w.o.		
0	11.	西崎光祐 (高速同好会)		肥田・尾崎		
	永淵明 (高速同好会)			53		
2	12.	安野宏 (タイキュー!! OSAKA)		肥田・尾崎		
	竹村一郎 (タイキュー!! OSAKA)			54		
16	13.	肥田和史 (てにぶ。)		肥田・尾崎		
	尾崎篤紀 (てにぶ。)			54		
1	14.	清水輝一 (FTJ)		肥田・尾崎		
	藤田和弥 (FTJ)			53		
1	15.	長谷部暁 (50all)		江口・杉井		
	樋口崇 (40-30)			52		
2	16.	江口裕幸 (うつぼスポーツクラブ)		杉井伸一 (H.S.J.)		

女子初心者 14日 コンソレーション (5ゲーム先取・ノーアド、1回戦のみ)

**Eグループ**

組			
1	E4	岩田・津野	6
2	E7	辻・松井	51
3	E15	今北・茶木	9
4	E12	秋葉・西村	51
5	E1	大林・川村	11
6	E5	秋末・能田	52
7	E10	柳川・吉安	7
8	E14	有田・原岡	51

**Fグループ**

組			
1	F3	中村・小林	6
2	F9	山下・中川	54
3	F13	植田・息野	12
4	F8	紀・村上	
5	F16	大井・奥	7
6	F5	西村・黒宮	50
7	F11	矢野・横倉	9
8	F2	大垣・永井	54

**Gグループ**

組			
1	G2	岸本・森谷	3
2	G6	西村・尾崎	51
3	G4	国分・市原	4
4	G8	辻・北村	51
5	G13	宇治・久保	4
6	G11	榊・瀧田	
7	G9	青・西園	2
8	G16	鈴木・東野	52

**Hグループ**

組			
1	H2	河合・倉谷	12
2	H3	植田・小林	51
3	H8	橋村・橋村	6
4	H6	田畑・川村	50
5	H9	松本・寺西	7
6	H12	増田・大野	
7	H16	浅田・竹内	12
8	H13	福田・牧野	50

**女子B級13日 コンソレーション**

組			
1	2	浜家・兵頭	8
2	14	佐々木・南	54
3	9	井上・山本(加)	12
4	7	田中・坂口	54
5	16	古賀・城野	11
6	4	河原・中井	54
7	5	山口・山川	7
8	11	中村・永田	53

**女子B級14日 コンソレーション**

組			
1	4	神谷・岩津	
2	12	宮前・田中	50
3	5	北原・山田	
4	3	高橋・黒木	52
5	16	上野・河本	
6	4	神谷・岩津	53

初心男子 13日 コンソレーション (5ゲーム先取・ノーアド、1回戦のみ)

Aグループ

		<b>組</b>			
1	A14	坂東	・ 佐々木	11	福尾・松原
2	A4	福尾	・ 松原		54
3	A10	片岡	・ 中山	6	片岡・中山
4	A11	朝日	・ 大塚		52
5	A6	中西	・ 山中	12	中西・山中
6	A15	薬丸	・ 矢壺		54
7	A7	西尾	・ 竹島	7	西尾・竹島
8	A1	岡本	・ 真木		52

Bグループ

		<b>組</b>			
1	B11	杉本	・ 山本	10	杉本・山本
2	B5	水原	・ 橋本		54
3	B16	能口	・ 前原	7	土岐・柳生
4	B10	土岐	・ 柳生		50
5	B3	伊藤	・ 漆原	12	伊藤・漆原
6	B13	西尾	・ 松島		52
7	B1	安蔵	・ 辻	12	安蔵・辻
8	B3	伊藤	・ 漆原		53

Cグループ

		<b>組</b>			
1	C3	吉田	・ 森	6	吉田・森
2	C8	早乙女	・ 島居		53
3	C12	武田	・ 井相田	11	榛葉・木村
4	C9	榛葉	・ 木村		53
5	C13	山岡	・ 松澤	11	杉本・山本
6	B11	杉本	・ 山本		50
7	C5	湯谷	・ 吉田	10	湯谷・吉田
8	B8	東	・ 篠原		51
9	C1	中井	・ 藤原	7	湯谷・吉田
10	C5	湯谷	・ 吉田		50

男子B級 13日 コンソレーション

		<b>組</b>			
1	3	内山	・ 牧原	12	五十嵐・古谷
2	9	五十嵐	・ 古谷		53
3	8	阪野	・ 中川	7	横倉・稲垣
4	14	横倉	・ 稲垣		52
5	1	川村	・ 竹内	12	川村・竹内
6	14	横倉	・ 稲垣		53



## 初心男子 14日

### Dグループ

組			
1	D4	岡山・那須	12 仲・後藤
2	D1	仲・後藤	53
3	D8	渡辺・辰巳	11 城・岩崎
4	D15	城・岩崎	50
5	D13	浦中・宮高	7 徳光・木村
6	D12	徳光・木村	51
7	D9	曾我・多田	11 森本・佐藤
8	D6	森本・佐藤	50

### Eグループ

組			
1	E6	石田・山科	3 石田・山科
2	E2	片上・山根	50
3	E3	堀越・堀越	3 野口・土井
4	E12	野口・土井	50
5	E8	小柴・長森	4 小柴・長森
6	E14	岩井・阪井	50
7	E9	池野・高見	4 金光・合田
8	E15	金光・合田	54

### Fグループ

組			
1	F4	葉山・深港	11 内田・齋藤
2	F7	内田・齋藤	51
3	F2	吉川・清水	6 青山・西尾
4	F11	青山・西尾	50
5	F13	苺田・渡辺	12 苺田・渡辺
6	F5	松岡・大國谷	51
7	F9	内橋・濱田	9 藤田・岡田
8	F15	藤田・岡田	51

### Gグループ

組			
1	G1	上田・加護	3 上田・加護
2	G6	江口・山口	52
3	G4	藤井・都築	4 砂子・長嶋
4	G7	砂子・長嶋	50
5	G10	岡本・橋本	3 清水・藤田
6	G14	清水・藤田	51
7	G15	長谷部・樋口	3 長谷部・樋口
8	G12	安野・竹村	52

### 男子B級 コンソレーション

組			
1	2	杉本・竹内	11 杉本・竹内
2	5	田中・登立	50
3	7	桑名・村井	10 宇野・早田
4	10	宇野・早田	54
5	3	紺谷・藤本	12 酒井・佐野
6	12	酒井・佐野	1-1ret.
7	14	原・広瀬	11 楠奥・吉田
8	15	楠奥・吉田	51