

# 第34回初心者交歓会テニス大会

大阪市テニス協会

会場 鶴見緑地公園庭球場

期日 平成28年7月24日(日) 雨天中止

## 結果

### 試合規定

- ① 試合はB級1リーグ、7チーム、初心者A-K 11リーグ、16チームワンブロックによるトーナメント。  
B級・初心者共5ゲーム先取 ノードバンテージ方式。コンソレーションは1回のみ。  
(4オールでタイブレークは実施しません)
- ② 審判はセルフジャッジとします。
- ③ 試合前のウォーミングアップはサーブ4本のみとする。
- ④ ボールは適切に用意します。
- ⑤ 服装は清潔で礼儀正しい習慣的に認められているテニスウェアとする。  
顔を覆うマスクは不可。但し、医者診断書がある場合は認めます。
- ⑥ ルールはJ, T. A. ルールに従います。
- ⑦ 怪我などの応急措置は主催者側で行いますが、その後の責任は負いません。
- ⑧ 天候その他の理由により、本大会の開催要項の内容を変更する場合があります。  
雨天の場合の大会電話(9:00以降にお願いします)

(前日・早朝の問い合わせには対応不可です。)

(但し、状況により協会HPのフェイスブック・ツイッターで連絡します)

080-3105-8397 (坂井)

### 試合日程

7月24日(日)	集合時間	グループ	チーム番号
	8:45	A	0-16
	8:45	B	17-32
	8:45	C	33-48
	10:00	D	49-64
	10:00	E	65-80
	10:00	F	81-96
	12:00	G	97-112
	12:00	H	113-128
	12:00	I	129-144
	14:30	J	144-160
	14:30	K	161-176
	15:30	B級	1-8

#### 出場ペアの方へ

かなり、出場枠増やしておりますので  
当日の集合、試合開始時に遅延のない  
ようにご協力お願いします。  
また、ゲーム終了が遅くなる恐れも  
ありますので、ご理解の程お願いします。

### 大会役員

大会会長 西井幸紀雄  
大会副会長 津下暢男 荒木恒夫 坂井幸司  
大会委員長 鈴木隆夫  
大会委員 大阪市テニス協会理事一同  
ディレクター 倉橋幸弘  
レフェリー 北畑早苗  
アシスタントレフェリー 高木孝子 山本厚子

エントリーフィーは当日持参のこと。1チーム 登録者同 ¥2,000

メンバー変更当日1名は可。ペアごと変更は不可。

ドロワー発行後のキャンセルはエントリーフィーの支払が必要となります。

円滑な大会運営のため控えチームの選手の方は必ずコートサイドに待機のこと。

1試合が成立した場合、雨天等で試合が不可能となった場合でも、エントリーの返金ありません。

エントリー状況: 登録者 178、登録・未登録 9、未登録 3 合計 190  
登録者 落選 2、その他 抽選前 落選  
となりました。

# B級

1R

SF

F

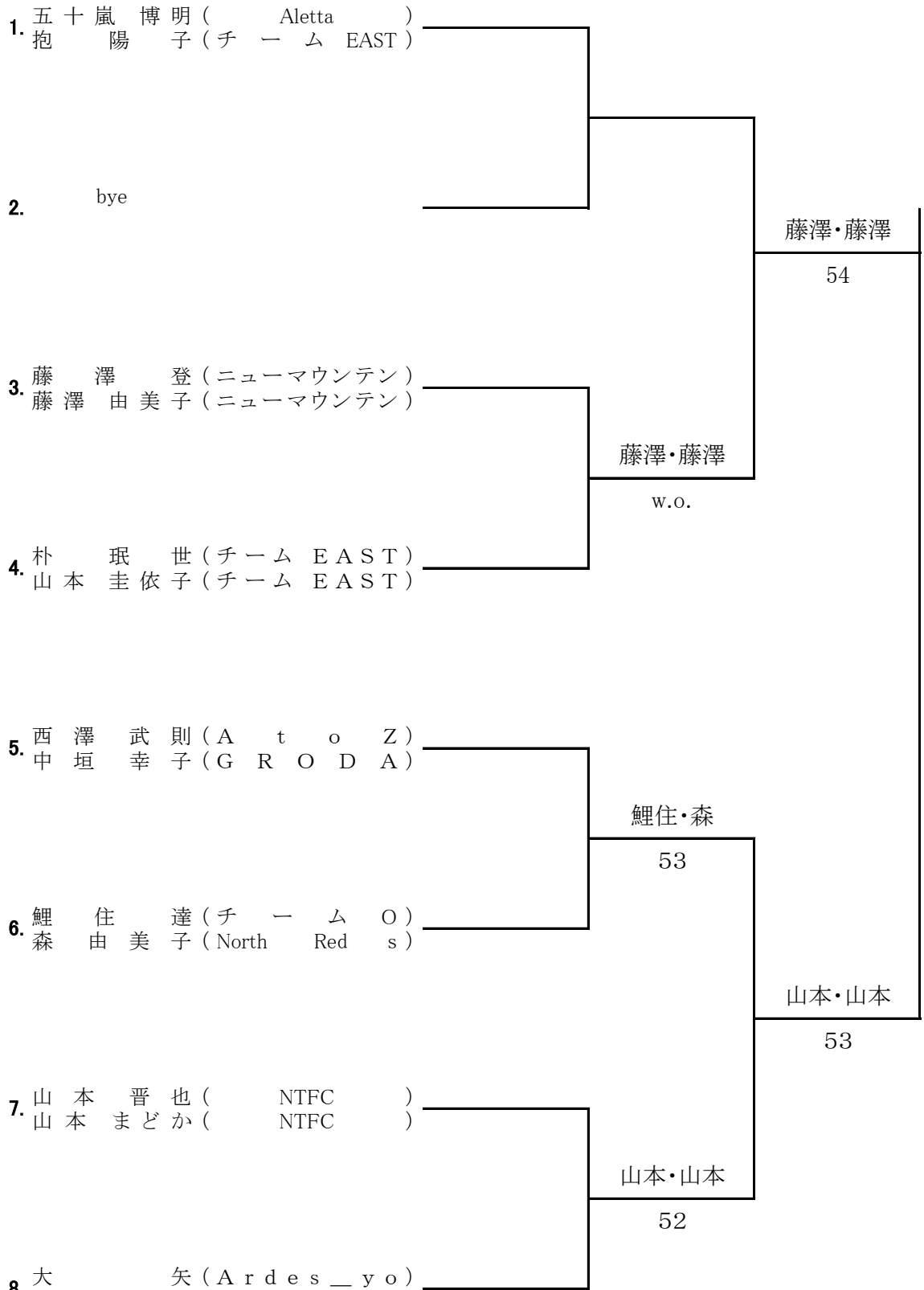

u. 鋤田 香名 (チームアワジ)

山本・山本  
50

# Aブロック

1/6

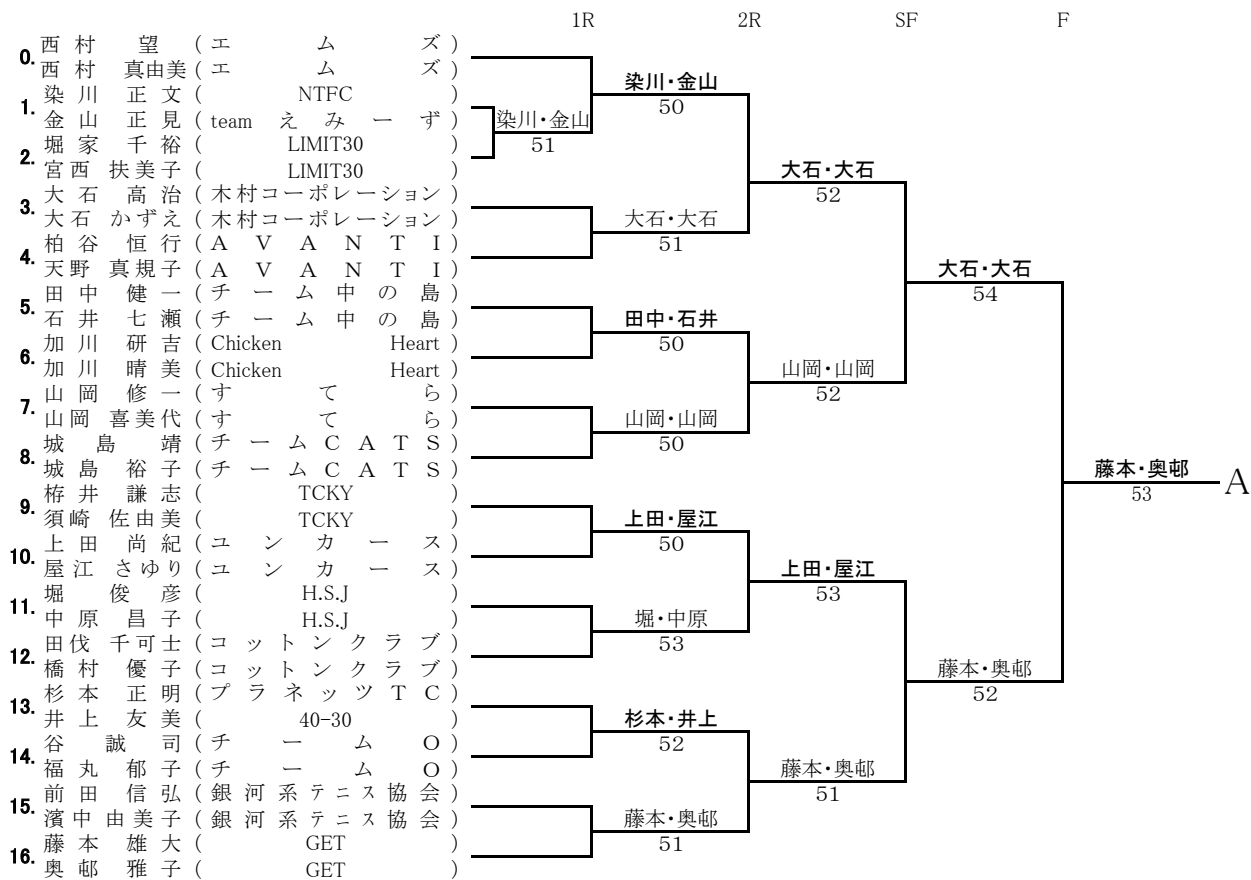

# Bブロック

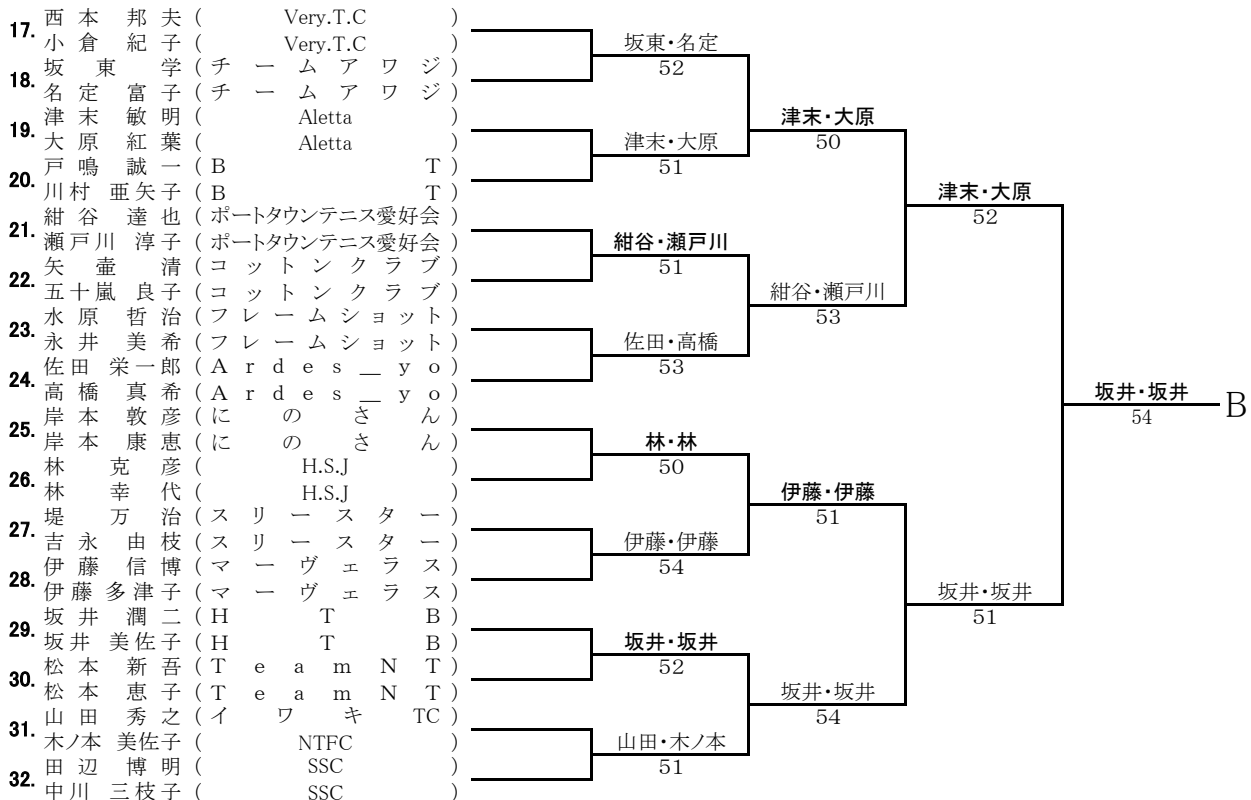

# Cブロック

2/6

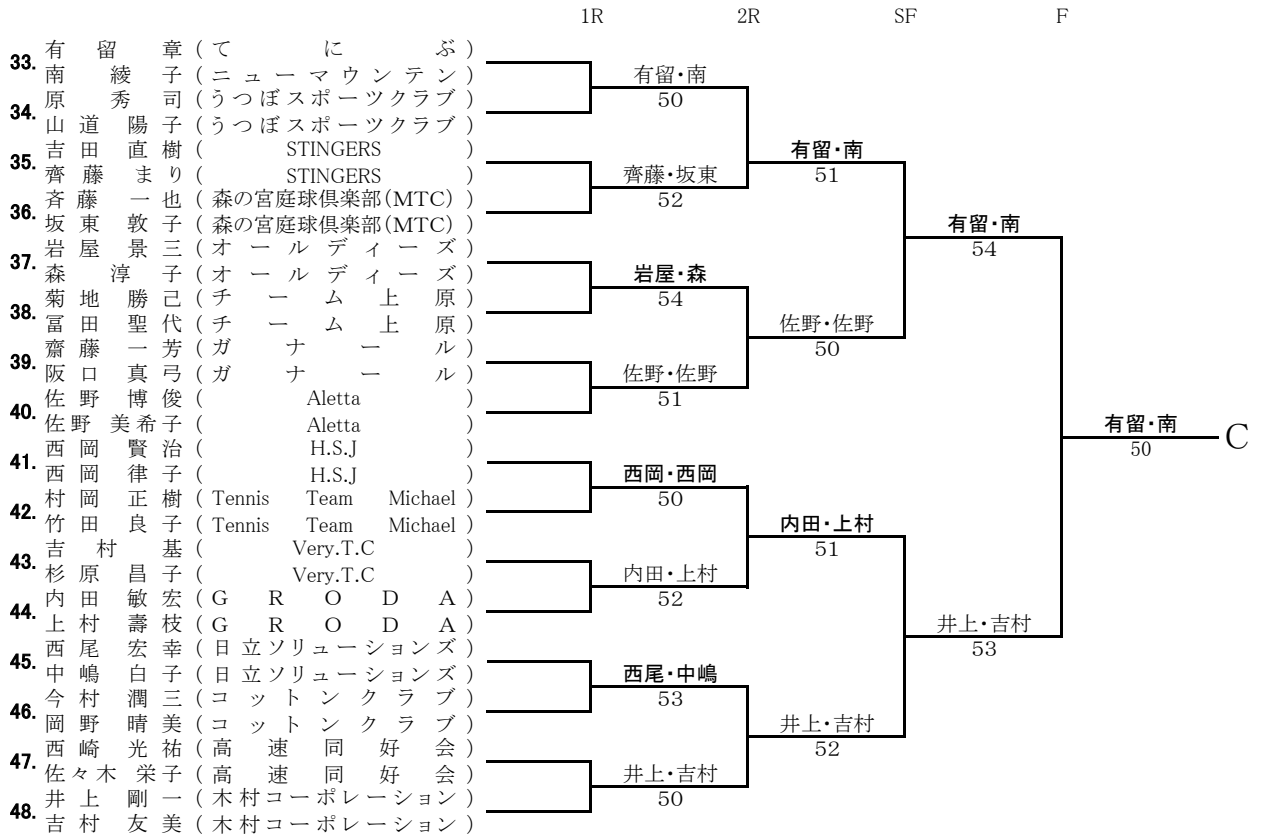

# Dブロック

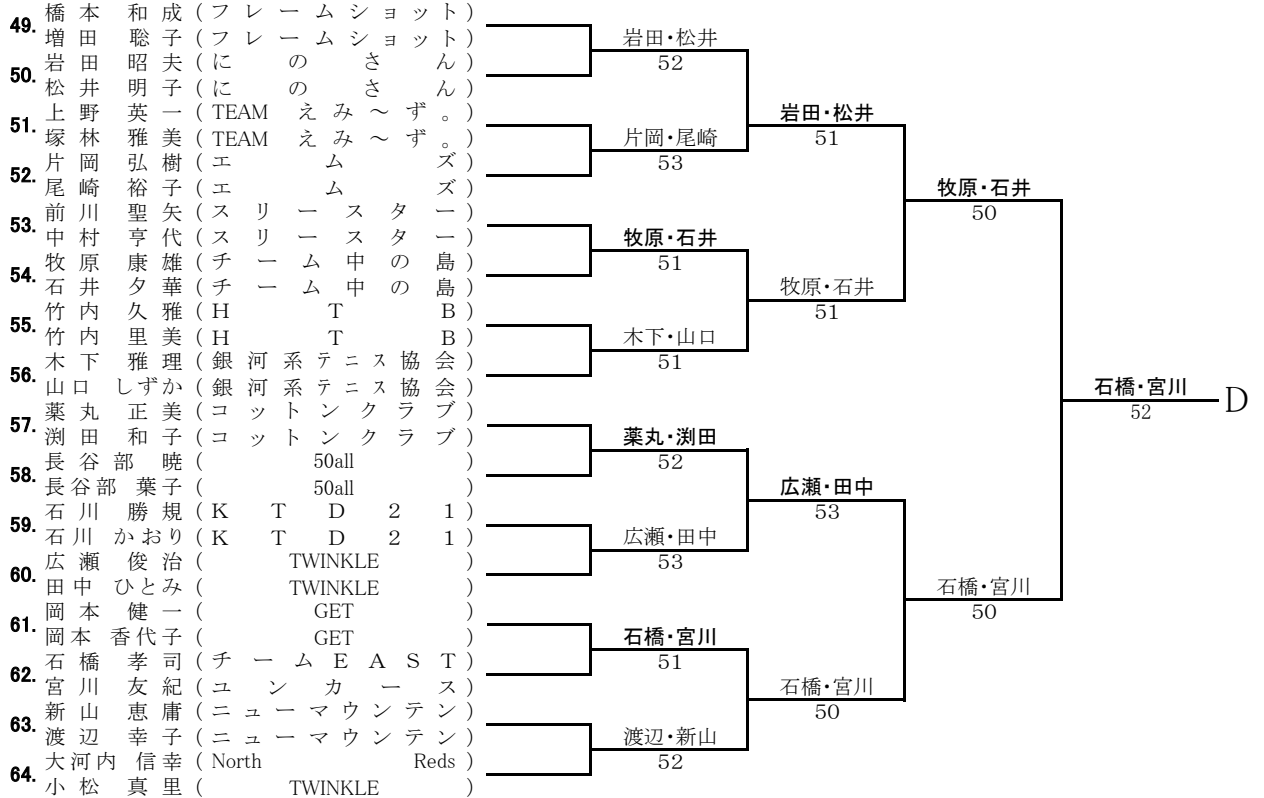

# Eブロック

3/6

	1R	2R	SF	F
65. 村岡和彦 (チーム上原)				
65. 宮本敬子 (チーム上原)		打越・打越		
66. 打越互 (Aletta)		51		
66. 打越多佳子 (Aletta)				
67. 河野俊一郎 (フレームショット)			榮・榮	
67. 松原祥子 (フレームショット)		榮・榮	54	
68. 榮龍一 (NTFC)		51		
68. 榮美香 (NTFC)				
69. 黒田充朗 (チームO)				榮・榮
69. 方由美子 (森の宮庭球倶楽部(MTC))		土井・宮川	52	
70. 土井清 (SSC)		50		
70. 宮前智子 (SSC)			浅場・山本	
71. 和田匡史 (プラネッツTC)			52	
71. 菊川玉衣 (プラネッツTC)		浅場・山本		
72. 浅場大輔 (H.S.J)		50		
72. 山本麻椰 (H.S.J)				
73. 船越伸二 (TEAM えみ〜ず。)				佐藤・佐藤
73. 岩本俊和 (TEAM えみ〜ず。)		森好・折目	53	E
74. 森好真由美 (HTB)		54		
74. 折目真由美 (HTB)			澤井・田邊	
75. 田中勝 (AVATI)			53	
75. 大橋紀子 (TCG)		澤井・田邊		
76. 澤井経之 (チームCATS)		53		
76. 邊奈津子 (チームCATS)				
77. 佐藤賢吉 (GET)				佐藤・佐藤
77. 佐藤早苗 (GET)		佐藤・佐藤	50	
78. 小柴滋 (ポータウンテニス愛好会)		51		
78. 小柴孝子 (ポータウンテニス愛好会)			佐藤・佐藤	
79. 高橋克典 (資誠会)			54	
79. 森田さゆり (資誠会)		曾我部・牧野		
80. 曾我部正晴 (銀河系テニス協会)		50		
80. 牧野尚子 (銀河系テニス協会)				

# Fブロック

81. 長廻暢一 (コットンクラブ)				
81. 本山上啓和 (コットンクラブ)		井上・渡辺		
82. 渡辺晴美 (チームLED)		54		
82. 福田喜代司 (H.S.J)				
83. 尾京伸 (H.S.J)		池田・池田		
83. 池田充伸 (チーム中の島)		53		
84. 池田真希 (チーム中の島)				池田・池田
85. 宮本芳彦 (AVANTI)			50	
85. 宮本智美 (AVANTI)		青山・宮本	54	
86. 青山吉和 (木村コーポレーション)		50		
86. 宮本明美 (木村コーポレーション)			早乙女・河原	
87. 早乙女勝彦 (チームとりとり)			54	
87. 河原美智子 (チームとりとり)		早乙女・河原		
88. 本井章 (Very.T.C)		54		
88. 藤本典子 (Very.T.C)				
89. 江口裕幸 (うつぼスポーツクラブ)				阪井・常德
89. 江口真由美 (うつぼスポーツクラブ)		江口・江口	54	F
90. 吉田雄亮 (TCG)		50		
90. 園田由紀子 (TCG)			阪井・常德	
91. 嶋津健二 (チームO)			54	
91. 板東しのぶ (monster)		阪井・常德		
92. 阪井将浩 (Aletta)		52		
92. 常徳洋世 (Aletta)				
93. 西浦義祐 (チームO)				阪井・常德
93. 西浦悦子 (チームO)		野田・浜	53	
94. 野田健治 (チームアワジ)		w.o.		
94. 浜真隆 (チームアワジ)			西栗・福田	
95. 福田幸志 (スリスター)			51	
95. 早田聖志 (スリスター)		西栗・福田		
96. 村上千代 (イワキTC)		54		

# Gブロック

4/6

	1R	2R	SF	F
97. 金柳 森 哲 也 (Tennis Team Michael)				
98. 園 丘 純 二 (Tennis Team Michael)	園丘・中村			
99. 中 野 博 (H.S.J)	51			
100. 佐 野 博 (H.S.J)		竹輪・中嶋		
101. 奥 圭 子 (コットンクラブ)	竹輪・中嶋	51		
102. 竹 輪 一 彦 (TCKY)	50			
103. 中 嶋 居 仁 彰 (TCKY)			藤村・藤村	
104. 大 井 瞳 (チームとりとり)	石塚・西尾		51	
105. 石 塚 達 也 (K T D 2 1)	50			
106. 西 尾 和 美 (K T D 2 1)		藤村・藤村		
107. 竹 中 賢 治 (個人登録)	藤村・藤村	51		
108. 佐々木 正 子 (チームとりとり)	53			
109. 藤 村 浩 史 (にのさん)				
110. 藤 村 久 美 子 (にのさん)				
111. 古 智 弘 (ANショット)	岩本・永橋			
112. 西 原 か か (ANショット)	51			
113. 岩 本 雅 之 (木村コーポレーション)		岩本・永橋		
114. 永 橋 光 恵 (マーベラス)	50			
115. 内 田 裕 裕 (ガナール)	田邊・塚田			
116. 内 田 喜 代 子 (ガナール)	52			
117. 内 田 全 史 (フレームショット)			岩本・永橋	
118. 塚 田 政 代 (フレームショット)			53	
119. 上 田 裕 裕 (Chicken Heart)	上田・北崎			
120. 北 崎 依 津 美 (Chicken Heart)	51			
121. 藤 川 裕 裕 (銀河系テニス協会)		上田・北崎		
122. 金 堀 寿 美 子 (銀河系テニス協会)		50		
123. 瀬 戸 川 仁 巳 (ポータウンテニス愛好会)				
124. 桑 木 桂 子 (ポータウンテニス愛好会)	瀬戸川・桑木			
125. 片 山 直 也 (H S J)	52			
126. 清 水 早 由 里 (H T B)				

# Hブロック

113. 古 里 隆 (H.S.J)	古里・谷口			
114. 谷 口 智 恵 (H.S.J)	50			
115. 宮 崎 利 一 (Very.T.C)		永井・永井		
116. 竹 村 枝 利 子 (Very.T.C)		53		
117. 松 原 寛 (TWINKLE)	永井・永井			
118. 下 村 公 枝 (TWINKLE)	50			
119. 永 井 隆 弘 (コットンクラブ)			永井・永井	
120. 永 井 俊 史 子 (コットンクラブ)			54	
121. 落 合 浩 文 (SSC)	中井・岡本			
122. 坂 田 優 英 夫 (にのさん)	51			
123. 中 井 智 子 (にのさん)		中井・岡本		
124. 岡 宮 崎 雅 之 (TCKY)		50		
125. 中 嶋 桃 子 (TCKY)	宮崎・中嶋			
126. 柴 田 敏 弘 (ガナール)	50			
127. 新 木 義 子 (ガナール)			永井・永井	
128. 藤 澤 幸 世 (STINGERS)			52	
129. 岡 本 幸 世 (STINGERS)	藤澤・岡本			
130. 阿 波 野 歳 一 (チームO)	50			
131. 阿 波 野 敬 子 (チームO)		藤澤・岡本		
132. 岡 田 裕 靖 (銀河系テニス協会)	岡田・勝見			
133. 勝 見 直 子 (銀河系テニス協会)	50			
134. 砂 子 子 (チーム上原)			藤澤・岡本	
135. 砂 子 尾 夏 代 (チーム上原)			54	
136. 松 尾 美 佐 (高速同好会)	松尾・南			
137. 津 義 則 (40-30)	52			
138. 石 中 真 正 路 (ユンカース)		松尾・南		
139. 浦 中 川 口 恵 美 (BT)	浦中・川口			
140. 川 口 野 猛 (HTB)	53			
141. 梶 野 明 美 (HTB)				



# Iブロック

5/6

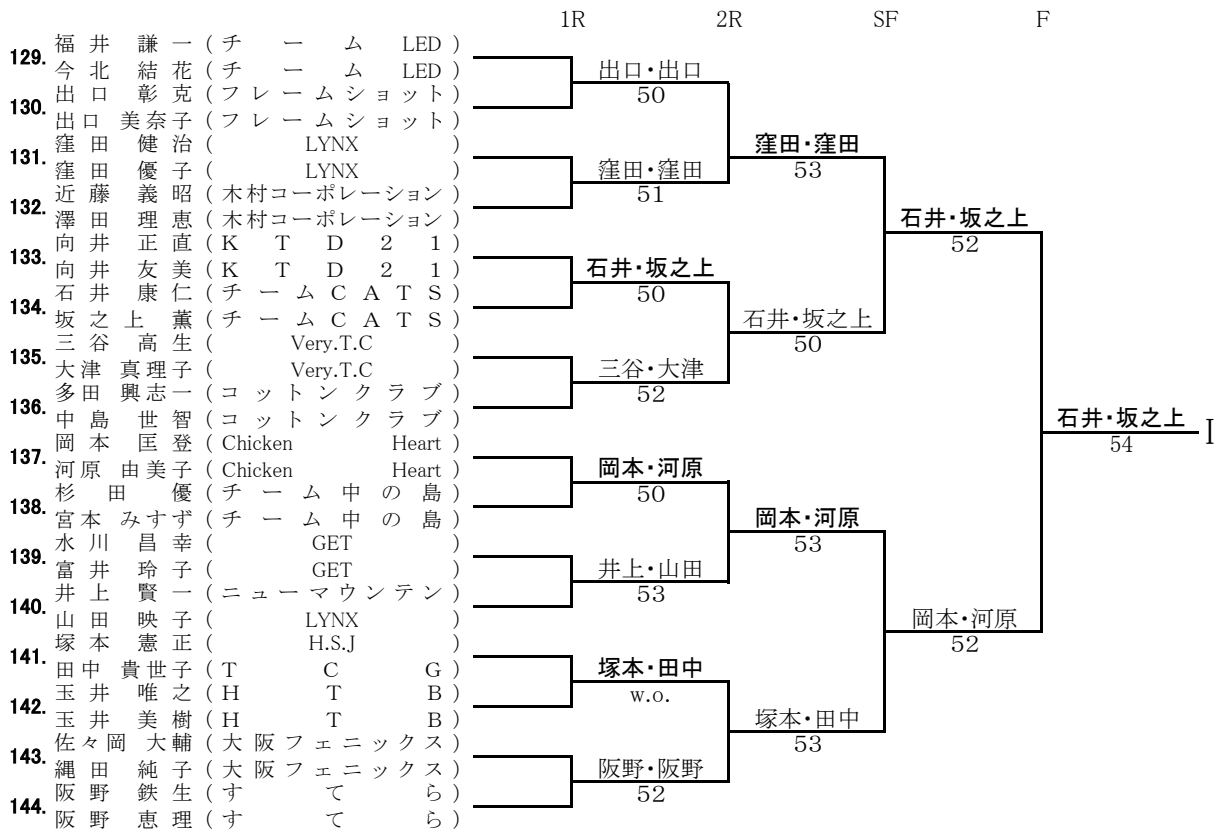

# Jブロック

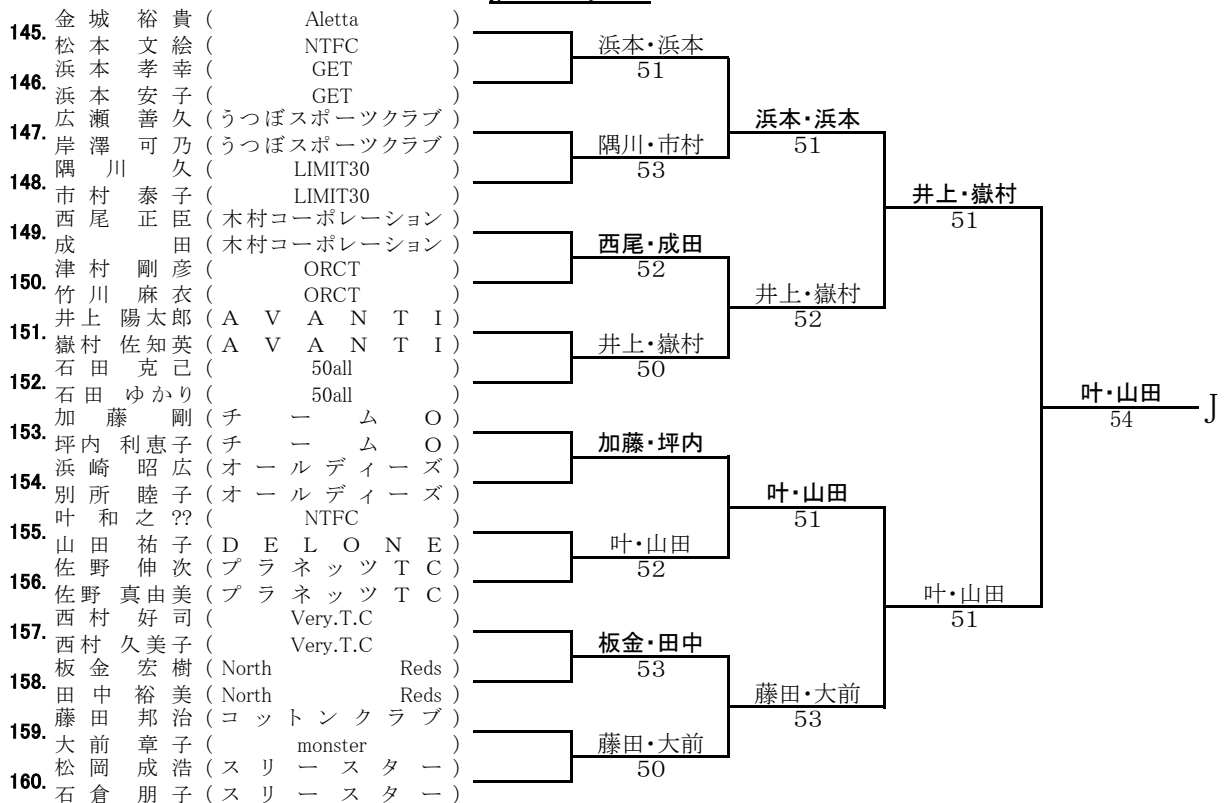

# Kブロック

6/6

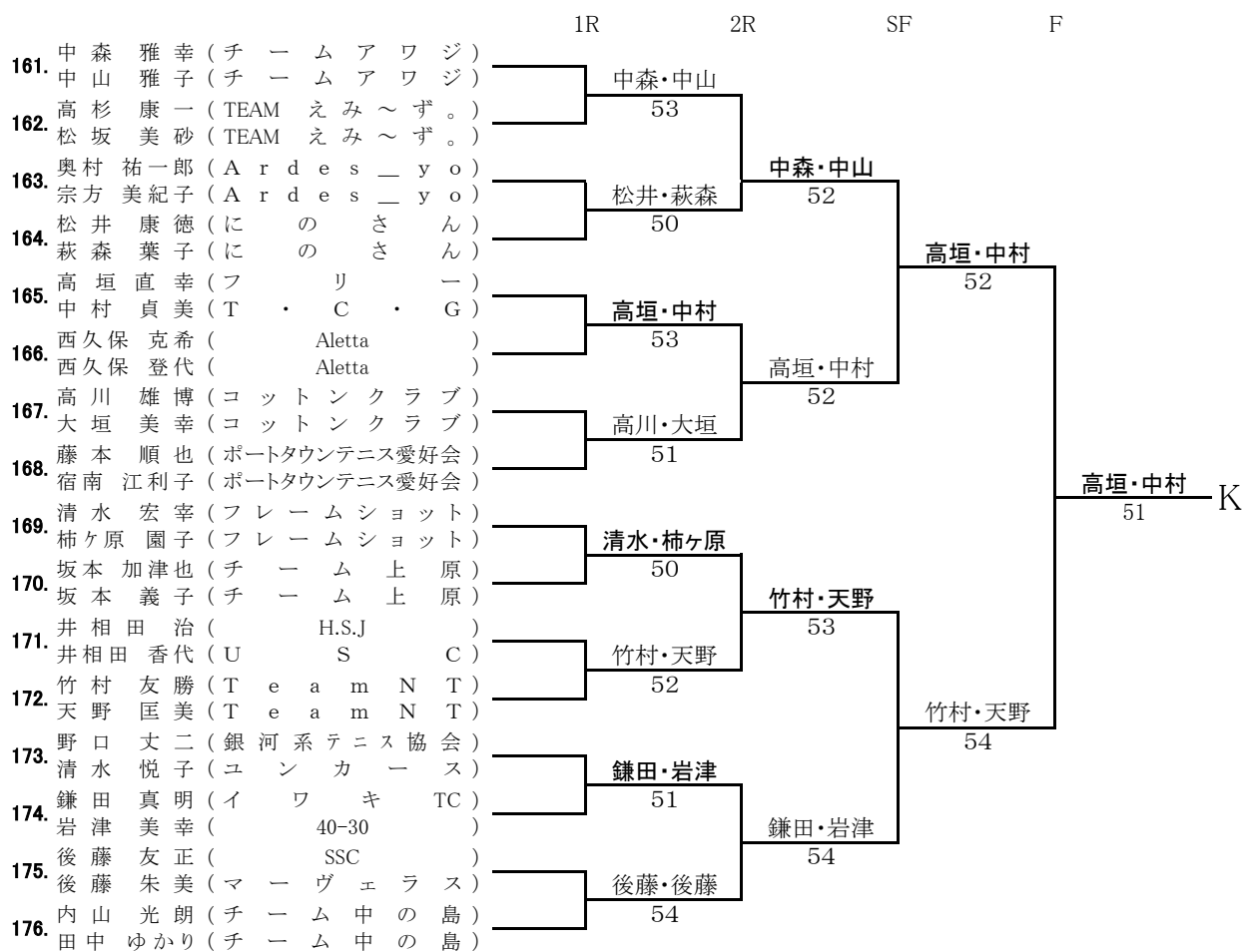

コンソレーション (5ゲーム先取・ノード、1回戦のみ)

Aグループ

1	9 8	・ 梶井・須崎 ・ 城島・城島	梶井・須崎 52
2	6 4	・ 加川・加川 ・ 武田・天野	武田・天野 50
3	2 15	・ 堀家・宮西 ・ 前田・濱中	前田・濱中 53
4	14 12	・ 谷・福丸 ・ 田伐・橋村	田伐・橋村 53

Bグループ

1	25 22	・ 岸本・岸本 ・ 矢壺・五十嵐	矢壺・五十嵐 51
2	20 23	・ 戸鳴・川村 ・ 水原・永井	水原・永井 51
3	30 32	・ 松本・松本 ・ 田辺・中川	松本・松本 51
4	17 24	・ 西本・小倉 ・ 堤・吉永	西本・小倉 53

Cグループ

1	34 39	・ 原・山道 ・ 齊藤・阪口	原・山道 51
2	35 38	・ 齊藤・吉田 ・ 菊地・富田	菊地・富田 53
3	42 47	・ 村岡・竹田 ・ 西崎・佐々木	西崎・佐々木 50
4	43 46	・ 吉村・杉原 ・ 今村・岡野	今村・岡野 54

Dグループ

1	49 51	・ 橋本・増田 ・ 上野・塚林	橋本・増田 51
2	53 55	・ 前川・中村 ・ 竹内・竹内	前川・中村 52
3	58 61	・ 長谷部・長谷部 ・ 岡本・岡本	前川・中村 51
4	59 64	・ 石川・石川 ・ 大河内・小松	大河内・小松 52

Eグループ

1	0 67	・ 西村・西村 ・ 河野・松原	西村・西村 51
2	71 69	・ 和田・菊川 ・ 黒田・多方	和田・菊川 54
3	65 79	・ 村岡・宮本 ・ 高橋・森田	高橋・森田 54
4	78 75	・ 小柴・小柴 ・ 田中・大橋	田中・大橋 52

Fグループ

1	73 81	・ 船越・岩本 ・ 長廻・本山	船越・岩本 50
2	85	・ 宮本・宮本 ・ <span style="background-color: yellow;">                    </span>	宮本・宮本 54
3	91 96	・ 嶋津・坂東 ・ 早田・村上	嶋津・坂東 54
4	88 83	・ 井本・藤本 ・ 福田・中尾	福田・中尾 53

Gグループ

1	94 83	・ 野田・浜 ・ 福田・中尾	福田・中尾 52
2	97 101	・ 金森・柳川 ・ 鳥居・大井	鳥居・大井 51
3	99 114	・ 佐野・奥 ・ 宮崎・竹村	佐野・奥 52
4	115 110	・ 松原・下村 ・ 藤川・金堀	藤川・金堀 51

Hグループ

1	107 112	・ 内田・内田 ・ 片山・清水	片山・清水 54
2	103 120	・ 竹中・佐々木 ・ 安田・新木	竹中・佐々木 53
3	117 124	・ 落合・坂田 ・ 砂子・砂子	落合・坂田 54
4	126 122	・ 石津・田中 ・ 阿波野・阿波野	<span style="background-color: yellow;">                    </span>

Iグループ

1	129 134	・ 福井・今北 ・ 佐々岡・縄田	佐々岡・縄田 51
---	------------	---------------------	--------------

Jグループ

1	145 147	・ 金城・松本 ・ 広瀬・岸澤	広瀬・岸澤 54
---	------------	--------------------	-------------

2	132	・ 近藤・澤田	近藤・澤田
	133	・ 向井・向井	
3	139	・ 水川・富井	水川・富井
	136	・ 多田・中島	
4	138	・ 杉田・宮本	渡辺
		・ 渡辺	



2	152	・ 石田・石田	石田・石田
	150	・ 津村・竹川	
3	154	・ 浜崎・別所	佐野・佐野
	156	・ 佐野・佐野	
4	160	・ 松岡・石倉	西村・西村
		157	

**Kグループ**

1	128	・ 梶野・梶野	鳥居・大井
	101	・ 鳥居・大井	
2	163	・ 奥村・宗方	藤本・宿南
	168	・ 藤本・宿南	
3	170	・ 坂本・坂本	高杉・松坂
	162	・ 高杉・松坂	
4	166	・ 西久保・西久保	西久保・西久保
	173	・ 野口・清水	

1	171	・ 井相田・井相田	内山・田中
	176	・ 内山・田中	
2		・	
		・	
3		・	
		・	
4		・	
		・	

## B級

1	5 8	・西澤・中垣 ・大矢・鋤田		大矢・鋤田 53
2	1 8	・五十嵐・抱 ・大矢・鋤田		五十嵐・抱 53
3		・ ・		
4		・ ・	