

一般男子 9月5日(日)

1R 2R SF F

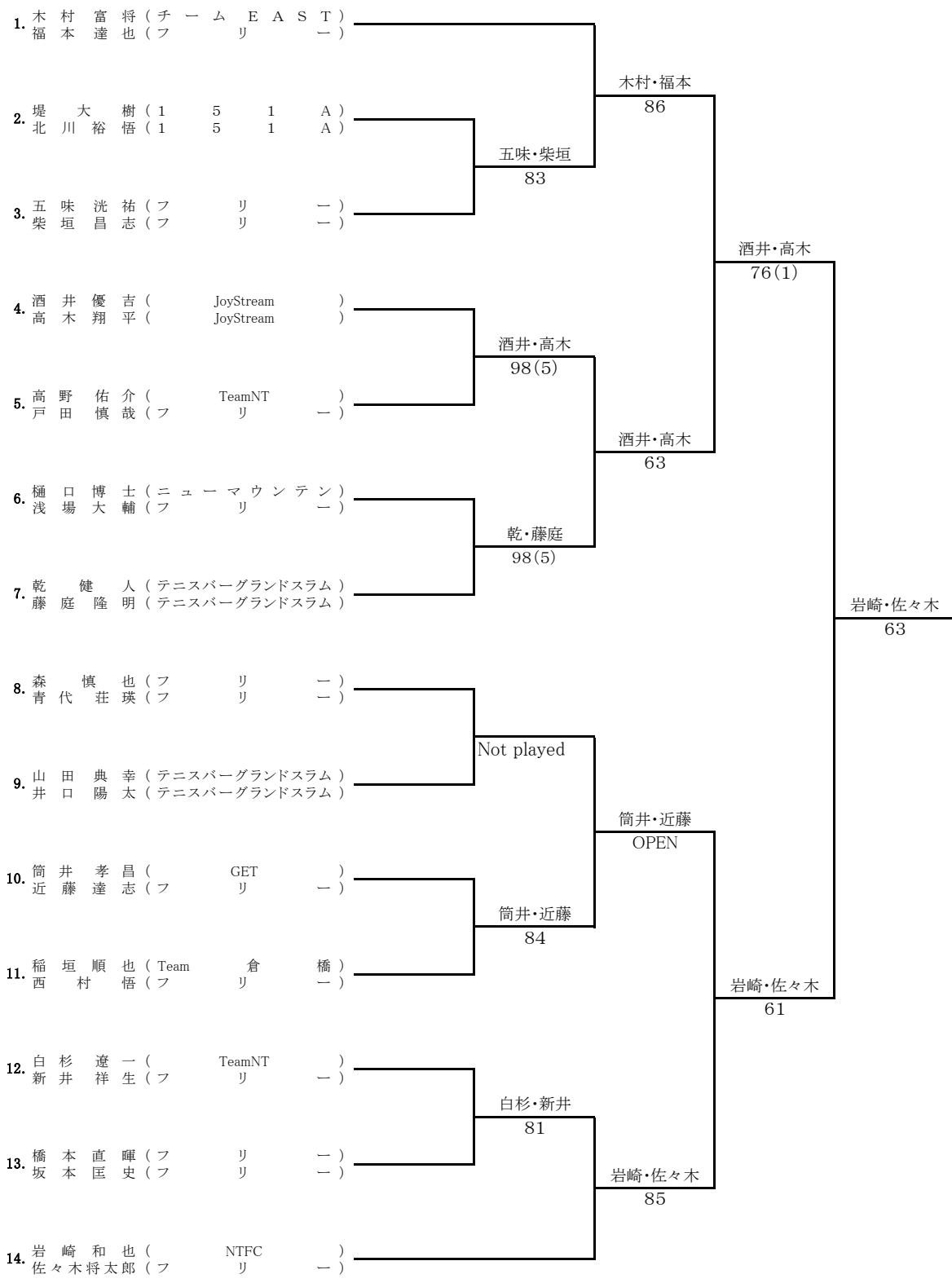

男子 45歳以上 9月5日(日)

1R

SF

F

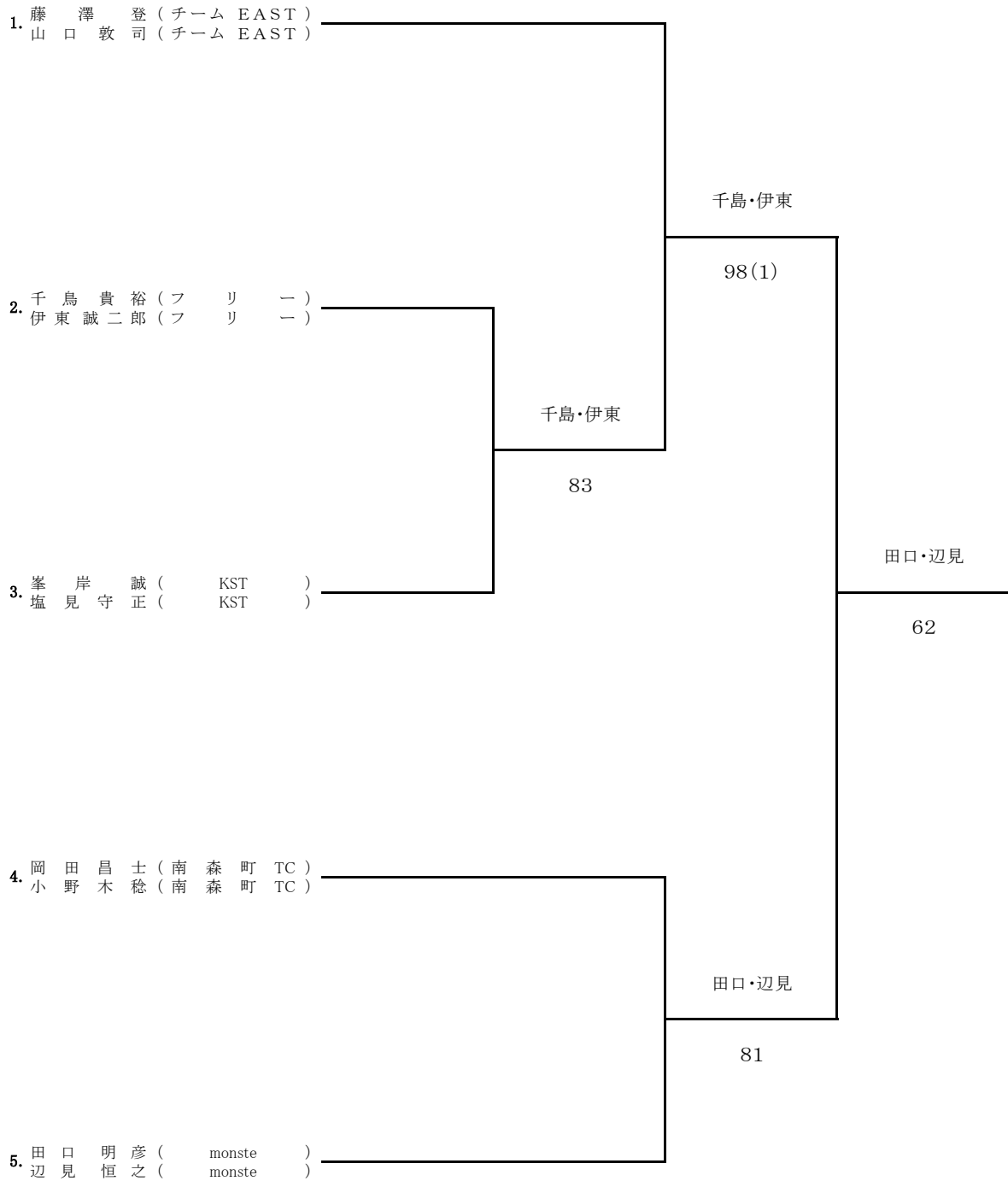

男子 55歳以上 9月5日(日)

1R

2R

SF

F

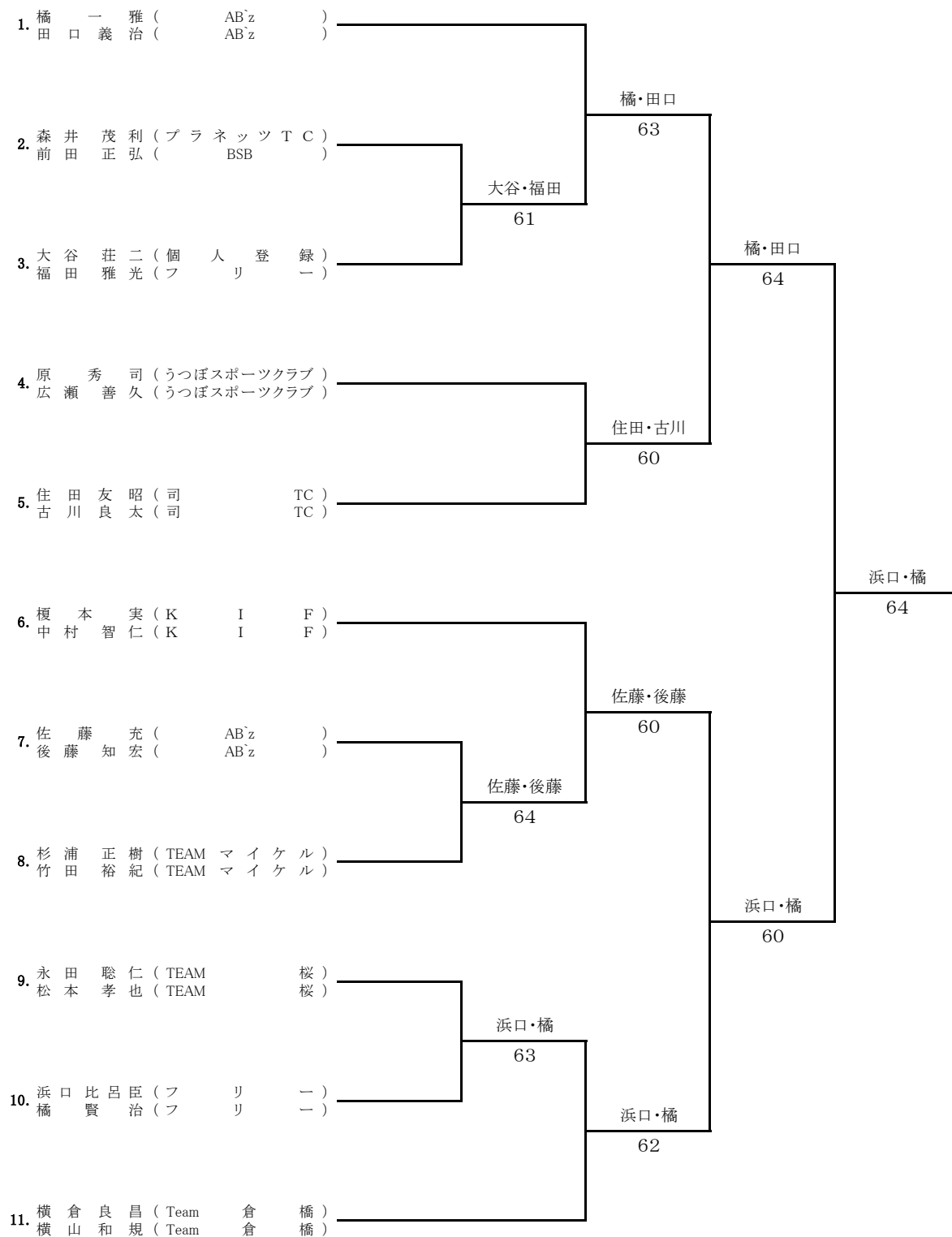

女子 55歳以上 9月4日(土)

1R

SF

F

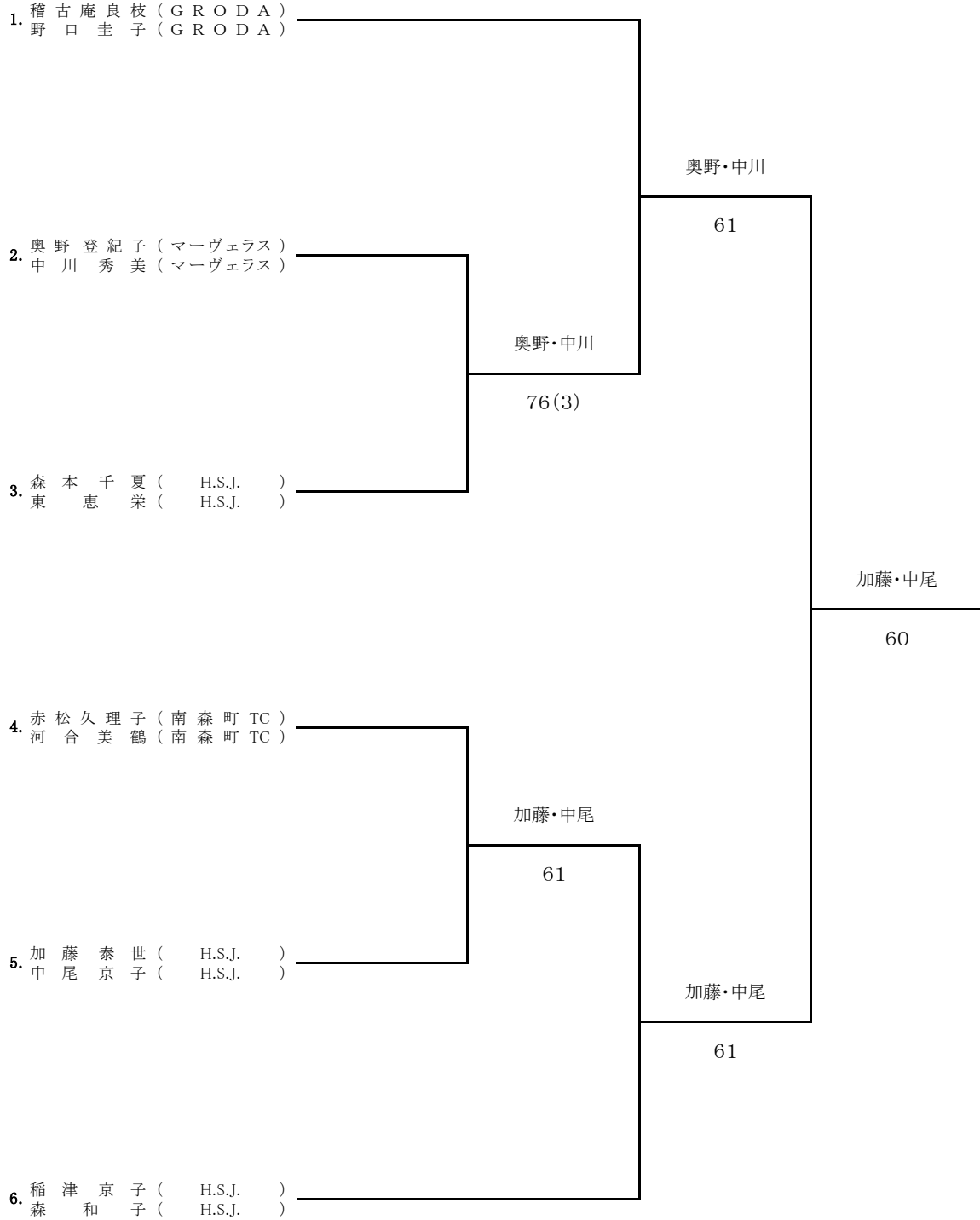

B級男子 9月4日(土)

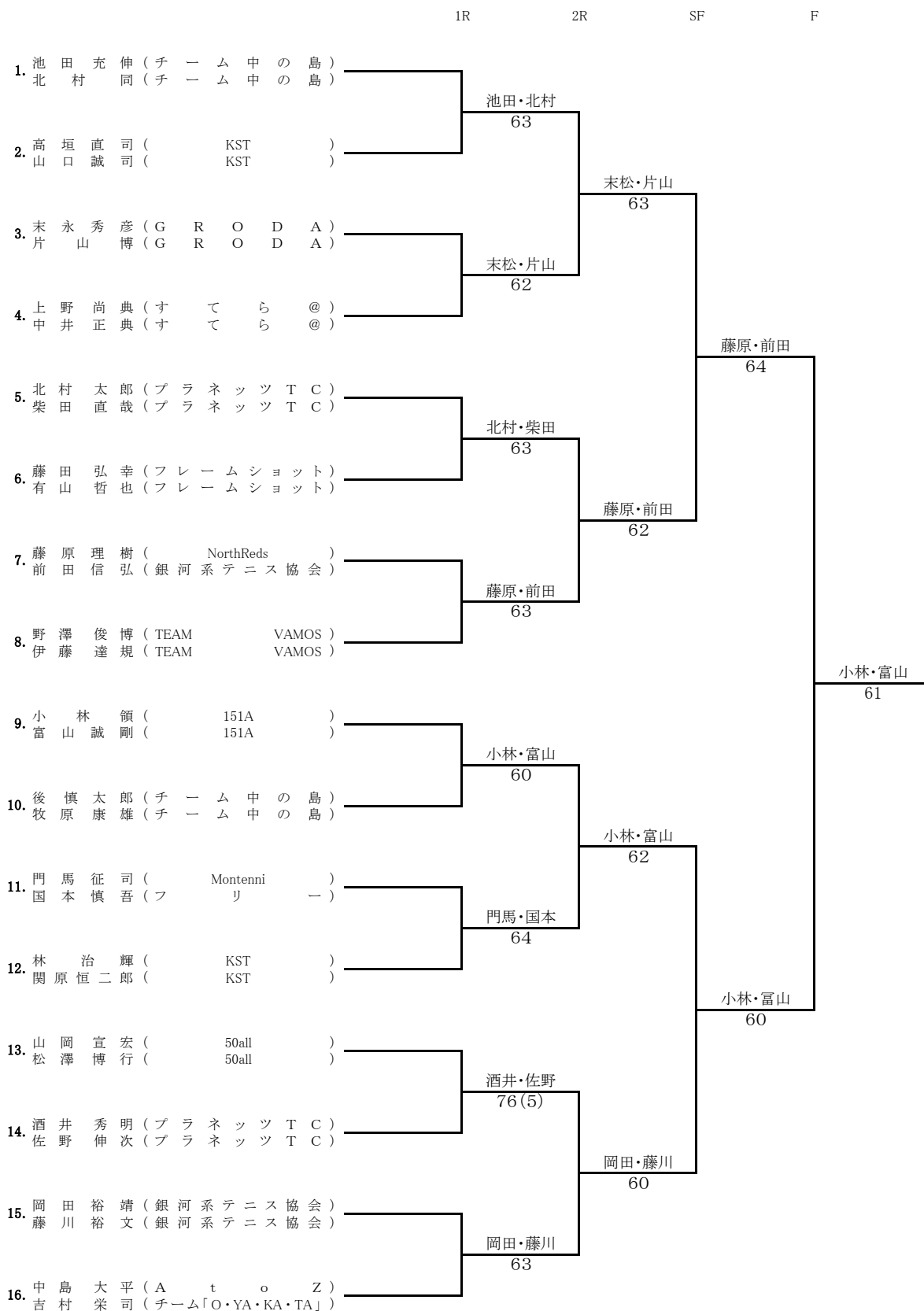

B級男子 9月5日(日)

1R

2R

SF

F

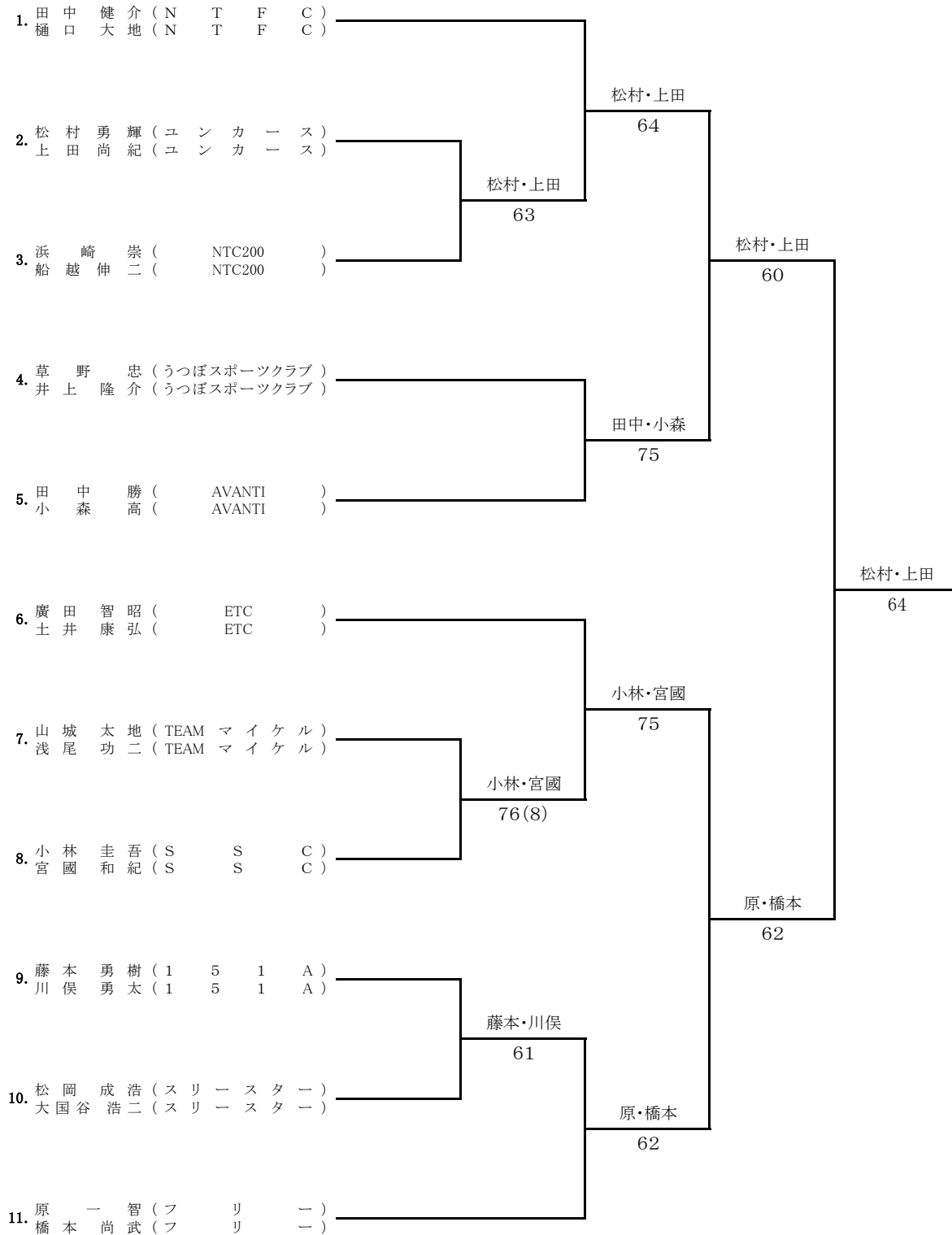

B級女子 9月4日(土)

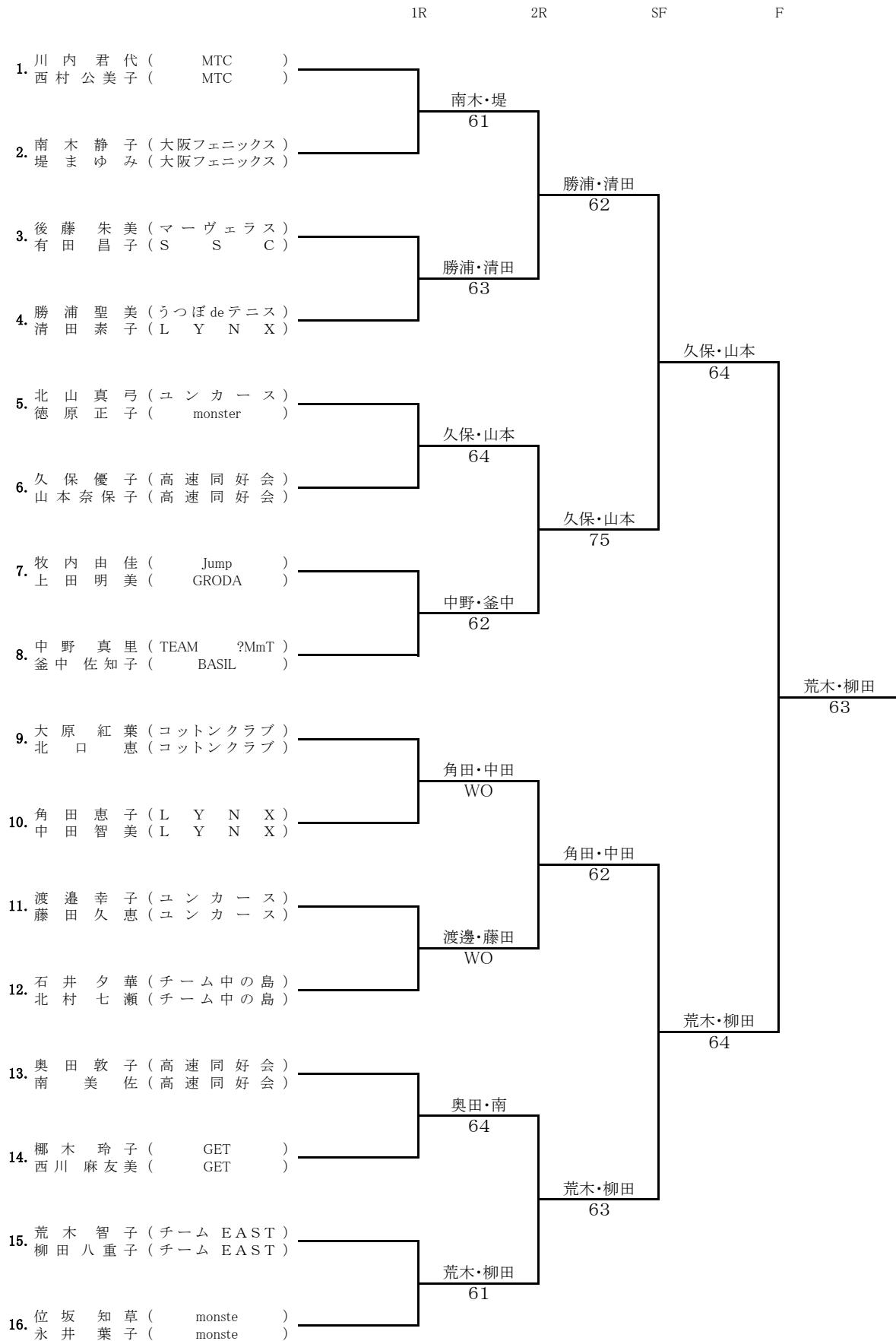

B級女子 9月5日(日)

1R

2R

SF

F

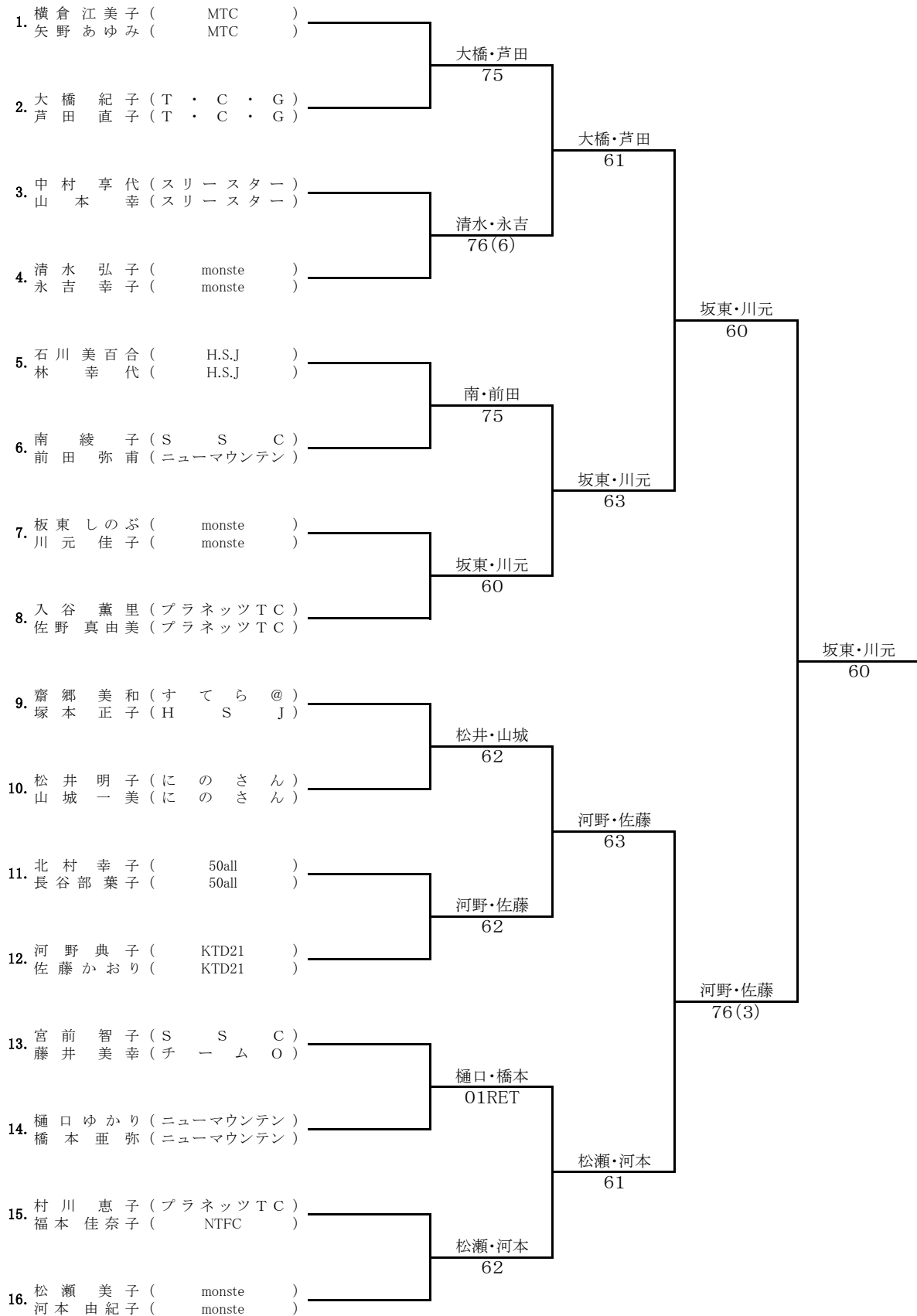

初級者男子 9月4日(土)

雨天中止

1R

2R

SF

F

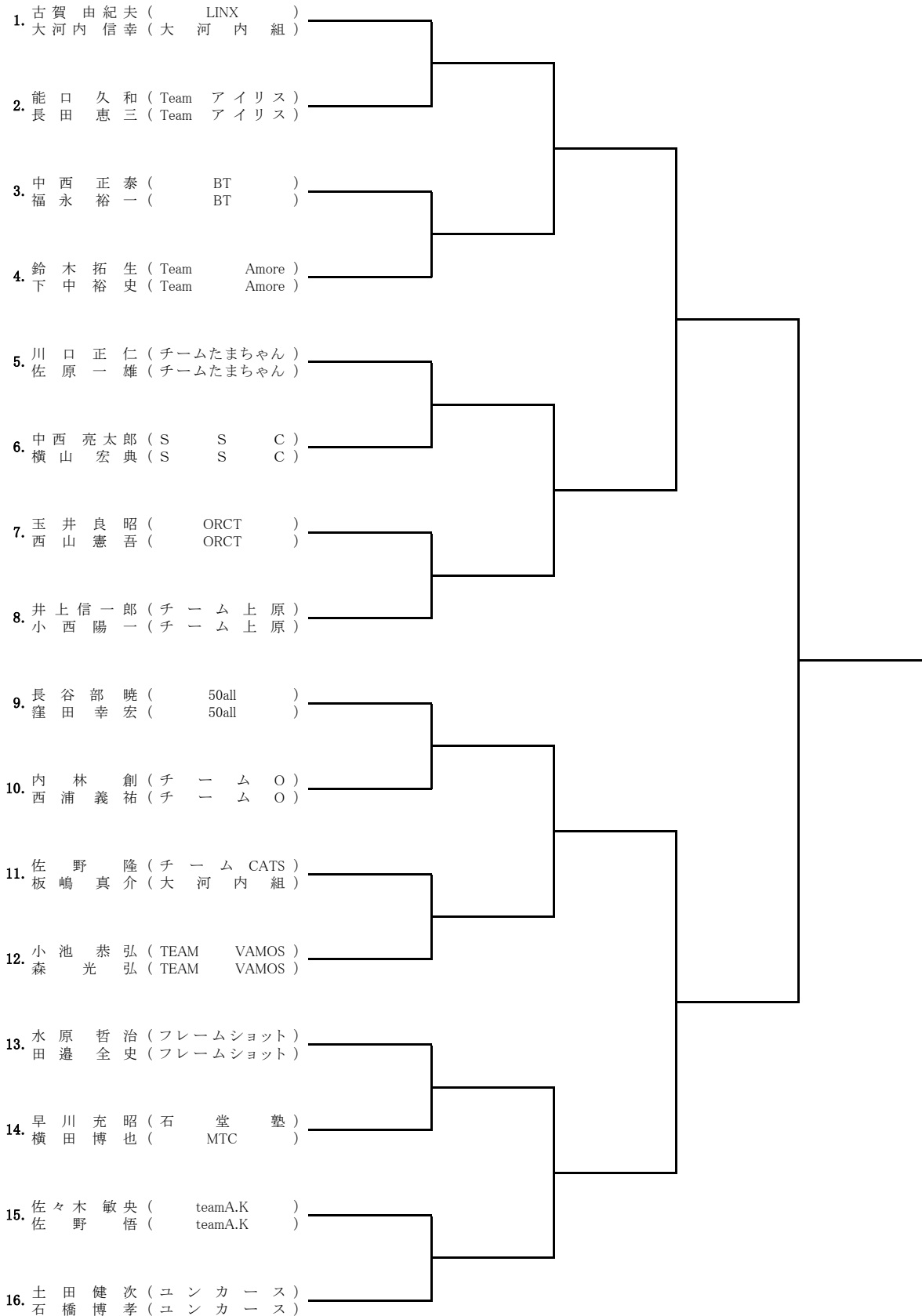

初級者男子 9月5日(日)

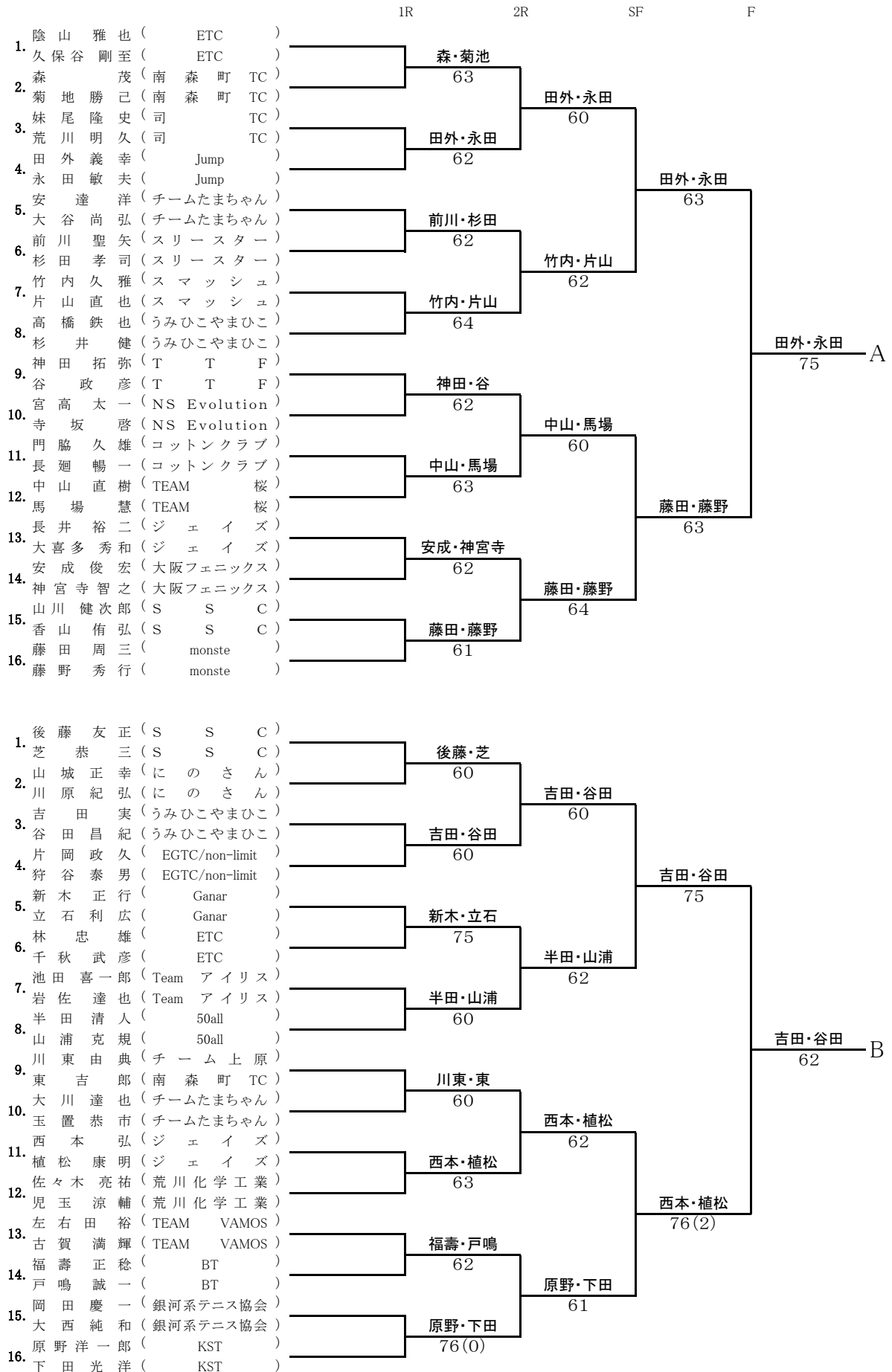

初級者女子 9月4日(土) Aブロック

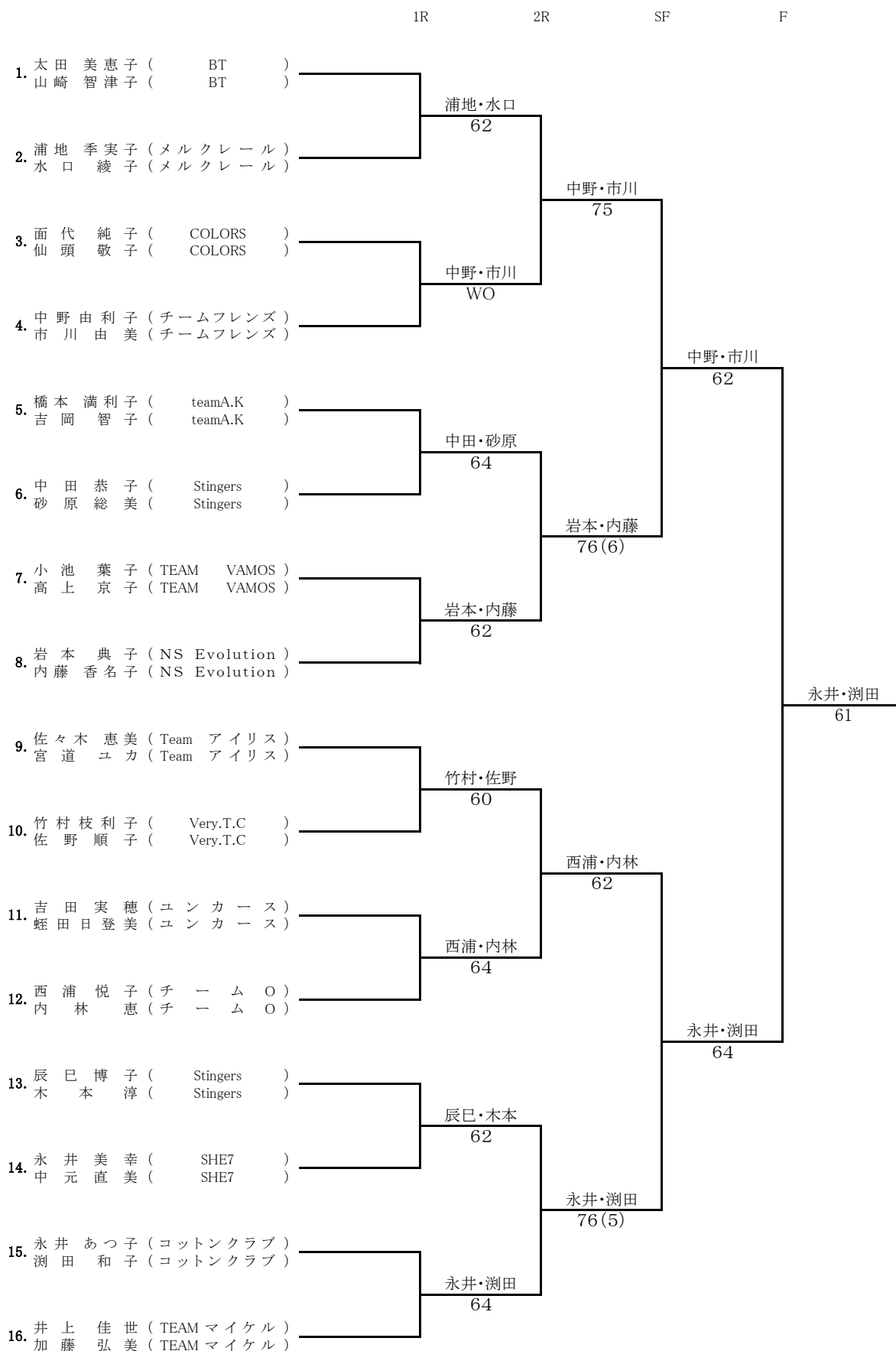

初級者女子 9月4日(土) Bブロック

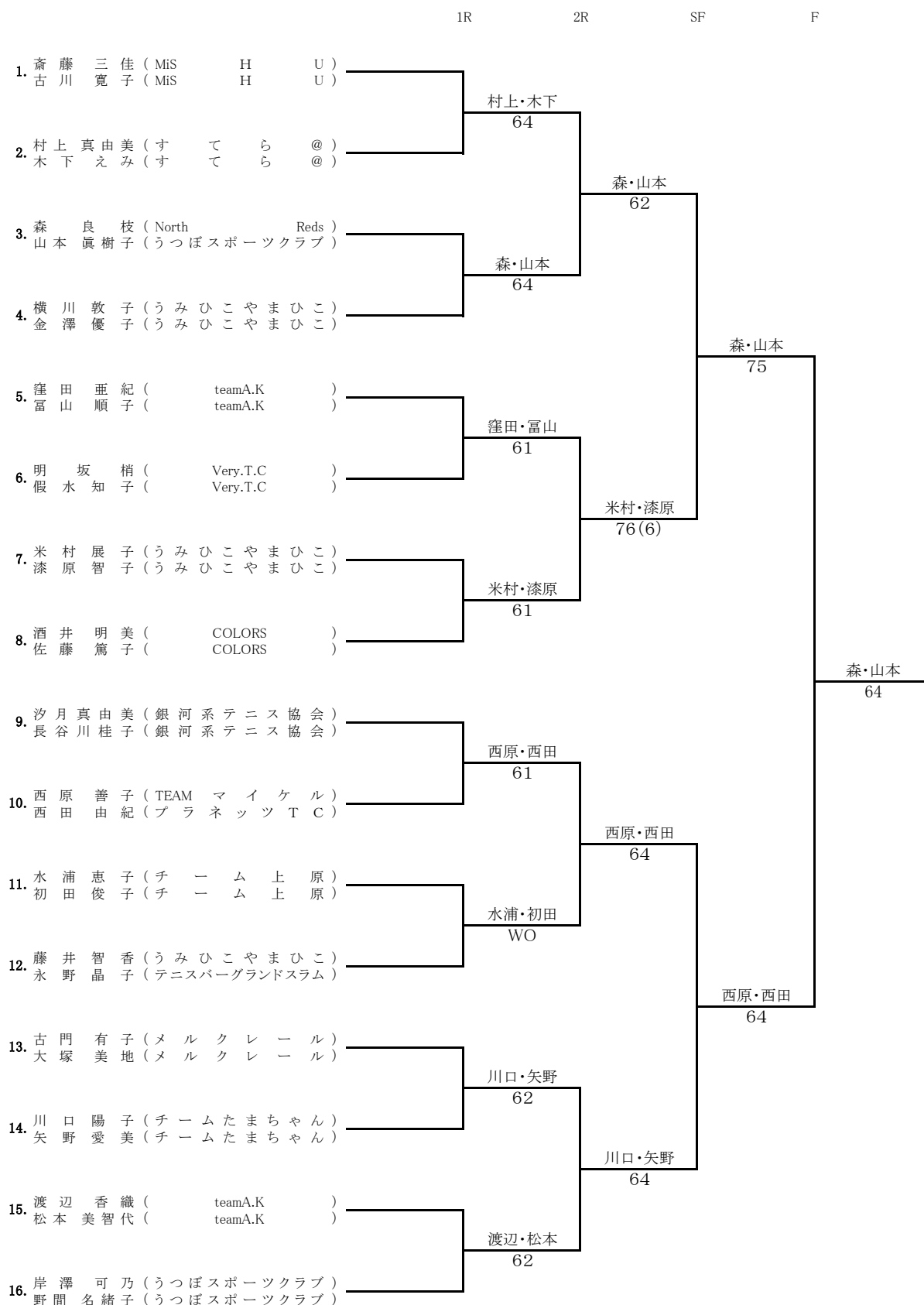

初級者女子 9月5日(日)

1R

2R

SF

F

